



Katalog mebli miejskich

Kraków 2023 r.

Załącznik do zarządzenia Prezydenta
Miasta Krakowa z dnia

AUTORZY

mgr inż. Włodzimierz Lupa

mgr inż. Sylwia Lasoń



GARDEN MASTER sp. z o.o. spółka komandytowa

ul. Barbackiego 40, 33-300 Nowy Sącz

WSPÓŁPRACA W ZAKRESIE UDOSTĘPNIENIA GRAFIK I INFORMACJI TECHNICZNYCH



D E S I G N

arch. Marta Przybylska
MaP Design Sp. z o.o.
ul. Żaryna 5/45, 02-593 Warszawa



Mariusz Puczyński
PUCZYŃSKI - mała architektura
ul. Robotnicza 31 ,05-800 Pruszków



Mirosław Zarotyński
ZANO Mała architektura
ul. Lindego 7a, 30-148 Kraków

Opracowanie przygotowane na zlecenie Urzędu Miasta Krakowa

SPIS TREŚCI

I. WSTĘP	5
II. OPIS KONCEPCJI	7
III. KARTY KATALOGOWE	
LA – ŁAWKI	10
LA-01 - ławka z podłokietnikami	11
LA-01a - ławka z dodatkowym podłokietnikiem	13
LA-02 - ławka bez podłokietników	15
LA-03 - ławka bez oparcia	17
LA-04 - ławka tradycyjna	19
LA-04a - ławka tradycyjna v2	21
LM - ŁAWKI MODUŁOWE	23
LM-01 - ławka modułowa po łuku	24
LM-02 - ławka modułowa prosta	26
KS - KOSZE NA ŚMIECI	28
KS-01 - nowoczesny kosz na śmieci	29
KS-02 - nowoczesny kosz do segregacji śmieci	31
KS-03 - kosz na śmieci siatkowy.....	33
KS-04 - kosz na śmieci na nóżce	35
KS-05 - drewniany kosz na śmieci	37
KS-06 - tradycyjny kosz do segregacji śmieci v1	39
KS-07 - tradycyjny kosz do segregacji śmieci v2	41
KS-08 - siatkowe kosze do segregacji śmieci	43

PR - PARKINGI ROWEROWE	45
PR-01 - nowoczesny parking rowerowy	46
PR-02 - tradycyjny parking rowerowy	48
PR-03 - tradycyjny parking pojedynczy	50
SO - SŁUPKI ODGRADZAJĄCE	52
SO-01 - nowoczesne słupki odgradzające	53
SO-02 - nowoczesne słupki odgradzające podwójne	55
SO-03 - tradycyjne słupki odgradzające	57
SO-04 - podwójny słupek odgradzający	59
OZ – ZNACZENIE MEBLI	61
OZ-01 - tabliczki do przykręcenia	62
OZ-02 - herb tłoczony	63
IV. SPIS ZDJĘĆ, GRAFIK I RYSUNKÓW	64

I. WSTĘP

Katalog mebli miejskich miasta Krakowa jest opracowaniem mającym na celu uporządkowanie podstawowych elementów wyposażenia takich jak ławki, kosze, stojaki, słupki itp., umieszczanych w przestrzeni publicznej, związanych z inwestycjami realizowanymi przez wydziały, jednostki, instytucje i spółki Gminy miejskiej Kraków lub współfinansowanymi ze środków miejskich. Rozwiązania zawarte w katalogu są także zalecane dla innych inwestycji realizowanych na terenie Krakowa, również przez podmioty prywatne, w celu zachowania spójności estetycznej w zakresie doboru wyposażenia w przestrzeni miejskiej.

Głównym celem katalogu jest zastosowanie rozwiązań funkcjonalnych i estetycznych oraz ograniczenie zbyt dużej różnorodności i przypadkowości mebli miejskich. Przyjęte rozwiązania mają sprawiać, aby miasto było miejscem przyjaznym dla mieszkańców poprzez właściwe umeblowanie ulic, skwerów i placów, przy zachowaniu pozytywnych wrażeń estetycznych, komfortu i bezpieczeństwa.

Katalog określa ogólne cechy estetyczne i przedziały wymiarowe (tj. dopuszczalne przedziały wartości) oraz zalecenia materiałowe i sposoby montażu, a także zalecenia co do ustawienia i lokalizacji. Elementy wizualne zastosowane w katalogu należy traktować jako poglądowe, pokazujące możliwość realizacji danego elementu w oparciu o zdefiniowane parametry. Przedstawione parametry stanowią zalecenia techniczne, jakościowe i wizualne, dopuszcza się do różnicy wymiarów na poziomie nie przekraczającym 5 %.

W katalogu wskazano poglądowe modele mebli ze względu na ich estetykę i ergonomię - przy zastosowaniu równoważnych modeli na etapie realizacji należy uzyskać akceptację Zamawiającego.

Zakłada się, że w oparciu o informacje zawarte w katalogu możliwe będzie dokonywanie zakupów w ramach dostępnej oferty, z zachowaniem zasad konkurencyjności lub indywidualne wykonanie i dostawę danego elementu zgodnie z obowiązującymi przepisami np. w zakresie zamówień publicznych.

Realizowanie inwestycji w oparciu o informacje zawarte w niniejszym katalogu nie zwalnia z konieczności zachowania zgodności z obowiązującymi przepisami prawa, w tym w szczególności: z ustawą prawo budowlane, ustawą o drogach publicznych, z ustawą prawo o ruchu drogowym, normami dotyczącymi wykonania elementów oraz wymaganiami bezpieczeństwa, uwarunkowaniami dotyczącymi konstrukcji i montażu, a także zgodności z zapisami prawa miejscowego oraz przepisami z zakresu bezpieczeństwa pożarowego i ochrony konserwatorskiej, przepisami prawa lokalnego (w tym: uchwałą o parkach kulturowych, uchwałą krajobrazową).

Katalog mebli miejskich miasta Krakowa dopuszcza możliwość odstąpienia od stosowania rozwiązań zawartych w opracowaniu wyłącznie w sytuacji wynikającej bezpośrednio z obowiązujących przepisów prawa, pracach remontowych o charakterze odtworzeniowym, a także, gdy w procesie przygotowania i realizacji zakupów oraz inwestycji stosowana jest procedura konkursu architektonicznego, a wytyczne do projektu indywidualnego w ww. zakresie zostaną określone przez

Architekta Miasta lub inną komórkę realizującą zadanie a konkurs jest ogłoszony w formie Zarządzenia Prezydenta Miasta Krakowa.

Materiały graficzne w opracowaniu są własnością producentów i projektantów prezentowanych elementów i zostały użyte za ich zgodą. Zachowują oni pełnię praw autorskich, a użyte grafiki mają charakter poglądowy jako inspiracja z zakresu wyposażenia przestrzeni miejskiej w meble.

Przedmiotowa zgoda nie upoważnia do zmian formy oraz do produkcji elementów małej architektury uwidocznionych na fotografiach objętych zgodą ani przez Gminę, ani żaden inny podmiot, a wszelkie prawa w tym zakresie pozostają przy Twórcy.

II. OPIS KONCEPCJI

Proponowane meble miejskie zostały podzielone na te o wyglądzie tradycyjnym i te o wyglądzie nowoczesnym, aby móc dopasować je do różnych części miasta.

Meble tradycyjne zaleca się do stosowania w zabytkowych częściach miasta, natomiast meble o nowoczesnym wyglądzie zaleca się do stosowania poza obszarami zabytkowymi, w nowszych częściach miasta lub przy budynkach o nowoczesnym wyglądzie.

Na terenie Parków Kulturowych wybór mebli należy dostosować do istniejących elementów małej architektury i do otoczenia.

Umieszczanie elementów małej architektury na terenie objętym opieką konserwatorską wymaga uzyskania pozwolenia konserwatorskiego.

Meble miejskie są niezbędne w każdej przestrzeni, dlatego w katalogu zostały zebrane podstawowe meble, takie jak ławki, kosze na śmieci, parkingi rowerowe, słupki odgradzające i ławki modułowe, które dzięki możliwości dowolnego łączenia ze sobą mogą tworzyć różne, ciekawe kształty dodatkowo wzbogacając przestrzeń. Z czasem katalog może zostać wzbogacony o kolejne elementy m.in. stacje solarne lub przewijaki plenerowe.

Przedstawione w katalogu propozycje zostały wybrane tak, aby zapewnić estetykę przestrzeni oraz komfort użytkownika dzięki ergonomicznym kształtom. Wszystkie elementy nowoczesne są spójne wizualnie dzięki zbliżonemu kształtowi elementów. Przy meblach miejskich do zabytkowych części postawiono na tradycyjne rozwiązania obecne już w mieście takie jak odlewy żeliwne i drewno.

W celu zapewnienia spójności małej architektury w nowo wbudowanych elementach proponuje się ujednolicenie koloru konstrukcji oraz deskowania:

- konstrukcja w kolorze ciemnej zieleni, która od lat kojarzona jest z Plantami. Zastosowanie tego zabiegu pozwoli na łagodne połączenie tradycji i nowoczesności. Dla mebli nowoczesnych - malowanie proszkowe - drobna struktura, zielony mat RAL6005, powłoka lakieru proszkowego min. 60 µm. Meble tradycyjne - malowanie proszkowe - drobna struktura, zielony mat RAL6005, powłoka lakieru proszkowego min 60 µm.

Wykorzystany do malowania lakier powinien posiadać certyfikat Qualisteelcoat.

- deski: olejowane w kolorze teak - kolor ten będzie dobrze współgrał z zieloną konstrukcją, a dodatkowo całość będzie stonowana, co pozwoli na wkomponowanie w każdą przestrzeń. Zaleca się 2-krotne olejowanie, aby uzyskać zbliżony kolor niezależnie od użytego drewna. Dodatkowym atutem olejowania na kolor teak - jest ładne "starzenie" się drewna i koloru przy braku olejowania w późniejszych latach. Olejowanie w kolorze teak zaleca się stosować wszędzie poza zabytkową częścią miasta. Na terenie Plant Krakowskich drewno powinno być malowane matową farbą w kolorze

ciemnej zieleni (RAL6005). Powłoka farby na drewno – DIN EN 71-3. W zabytkowych dzielnicach kolor deskowania należy dopasować do otoczenia.

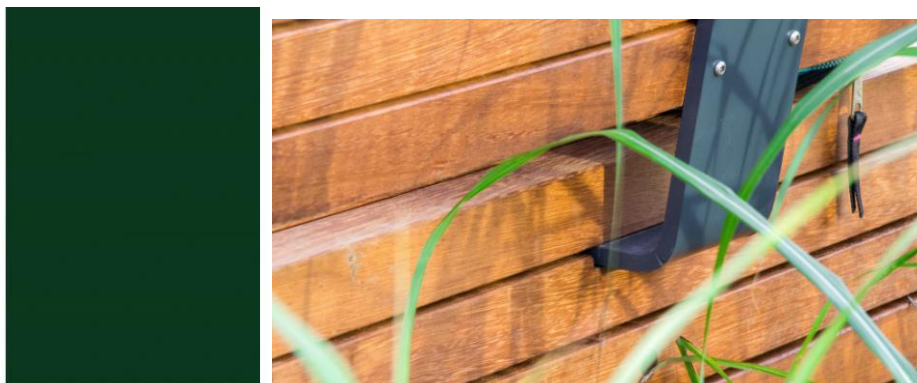

Przedstawione kolory są poglądowe, ich nasycenie zależy od indywidualnych ustawień monitora lub rodzaju wydruku.

Aby zachować przejrzystość katalogu każdy proponowany element małej architektury został odpowiednio oznaczony oraz w każdej kategorii najpierw będą prezentowane meble miejskie w stylu nowoczesnym, a następnie meble miejskie w stylu tradycyjnym.

nazwa elementu

oznaczenie w katalogu

XXXXXXXXXXXXXXXXXXXXXXXXXXXX

N/T

lokalizacja:

X-XX

styl elementu:

N- nowoczesny

T- tradycyjny

proponowana lokalizacja ogólna

W opracowaniu przy każdym elemencie podano ogólny opis montażu. Szczegółowy sposób należy dobrać w oparciu o wytyczne producenta i warunki posadowienia.





***III. KARTY
KATALOGOWE***

LA - ŁAWKI

Ławki są jednym z najpopularniejszych elementów małej architektury, bez których nie możemy wyobrazić sobie przestrzeni. Wybrane modele zostały podzielone na styl tradycyjny i nowoczesny. Mimo różnego wyglądu postawiliśmy na charakterystyczny spójny element - kolor ciemno zielony, który kojarzy się z Plantami, a teraz będzie widoczny na nowych elementach konstrukcji łącząc tradycyjność i nowoczesność. Deskowanie w ławkach niezależnie od stylu - IROKO lub akacja - olejowane z barwnikiem teak. Wyjątek stanowi teren Plant Krakowskich - gdzie całe ławki są w kolorze zielonym (RAL6005 zielony mat). Ławki powinny posiadać tabliczkę z herbem lub herb tłoczony w nodze lub podłokietniku – wybrać tłoczenie w jednym elemencie.

ŁAWKA Z PODŁOKIETNIKAMI

N

lokalizacja: nowsze części miasta oraz okolice nowopowstałych budynków, Parki Kulturowe

LA-01

Propozycja ławki o nowoczesnym wyglądzie i trwałej, wytrzymałej i ergonomicznej konstrukcji z podłokietnikami umożliwią użytkownikom komfortowy wypoczynek. Ławki powinny być odporne na dewastację bez użycia narzędzi, a mała powierzchnia powinna utrudniać tworzenie graffiti. Na oparciu przewidziano montaż tabliczki z herbem miasta (środek najwyższej deski) lub tłoczenie herbu w jednym wybranym elemencie aluminiowym.

Zalecane parametry techniczne:

długość: 74-180 cm, szer. \ gł. 61,4 cm, wys. z oparciem 85,6cm.



konstrukcja: odlew aluminiowy lakierowany proszkowo - drobna struktura, RAL6005 zielony mat, normalia ze stali kwasoodpornej w gat. 304.

deski: drewno egzotyczne IROKO lub akacja - olejowane z barwnikiem teak, gr. 40mm, skrajne zaokrąglenie R20.

montaż: przykręcane (śruby M8x60mm) lub fundamentowane (fundament 70x30, h=20cm lub o podobnej wadze, kotwy do fundamentowania) lub wolnostojąca.

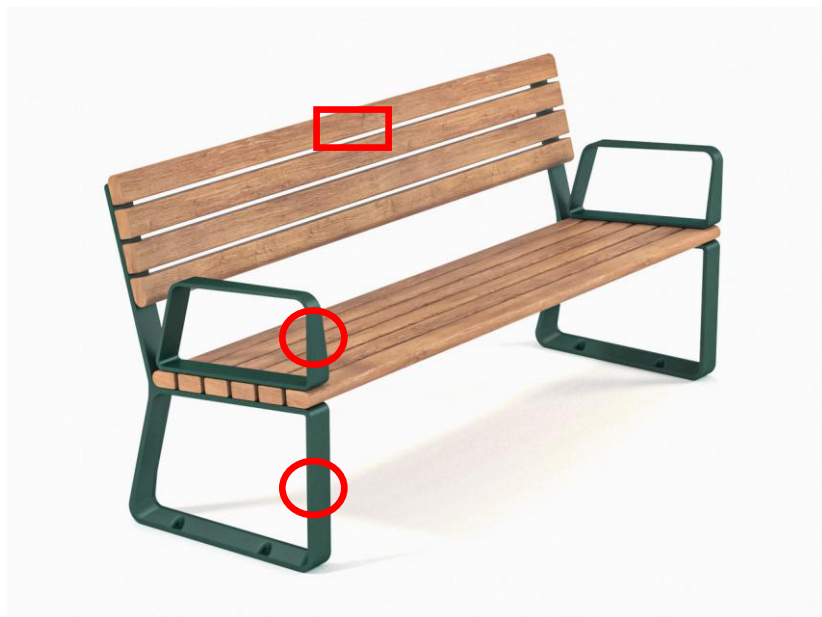
opcje dodatkowe: możliwość montażu dodatkowego podłokietnika, ułatwiającego korzystanie przez osoby starsze, tłoczenie herbu na nodze lub podłokietniku.



-  proponowana lokalizacja tabliczki z herbem
-  proponowana lokalizacja tłoczenia herbu

zdjęcie poglądowe, zaczerpnięte z katalogu i za zgodą firmy MAP Design

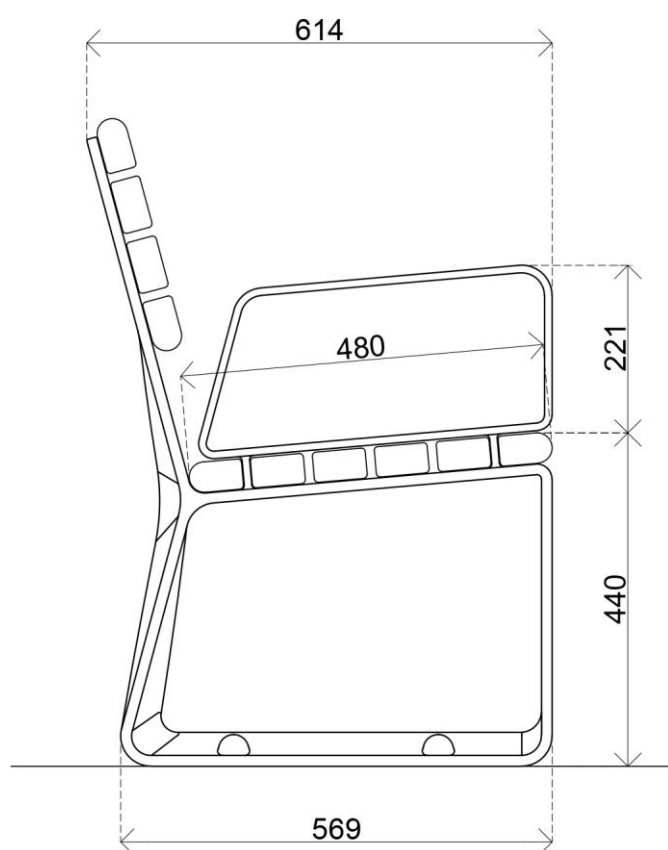
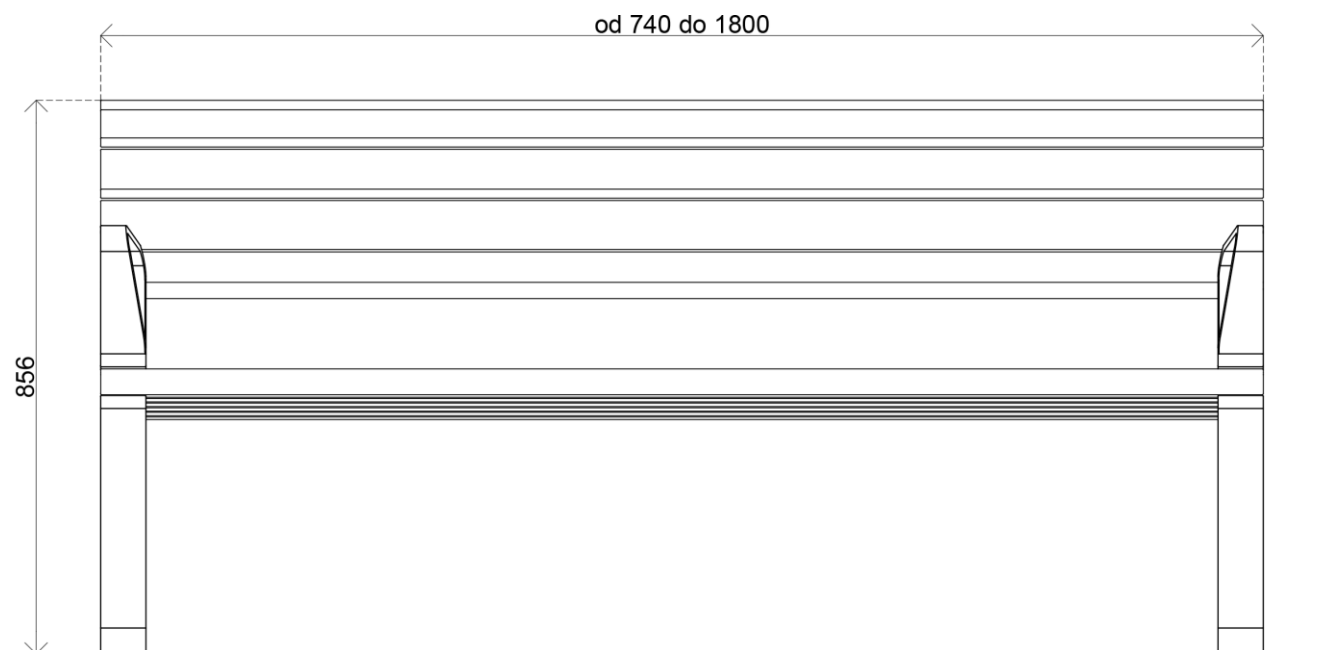

ŁAWKA Z DODATKOWYM PODŁOKIETNIKIEM

N

lokalizacja: nowsze części miasta oraz okolice nowopowstałych budynków, Parki Kulturowe

LA-01a

Propozycja ławki o nowoczesnym wyglądzie i trwałej, wytrzymałej i ergonomicznej konstrukcji z podłokietnikami umożliwią użytkownikom komfortowy wypoczynek. Dodatkowy podłokietnik pośrodku będzie ułatwieniem przy korzystaniu dla osób starszych. Ławki powinny być odporne na dewastację bez użycia narzędzi, a mała powierzchnia powinna utrudniać tworzenie graffiti. Na oparciu przewidziano montaż tabliczki z herbem miasta (środek najwyższej deski) lub tłoczenie herbu w jednym wybranym elemencie aluminiowym.

Zalecane parametry techniczne:

długość: 180 cm, szer./gł. 61,4 cm, wys. z oparciem 85,2cm.

konstrukcja: odlew aluminiowy lakierowany proszkowo - drobna struktura, RAL6005 zielony mat, normalia ze stali kwasoodpornej w gat. 304.

deski: drewno egzotyczne IROKO lub akacja - olejowane z barwnikiem teak, gr. 40mm, skrajne zaokrąglenie R20.

montaż: przykręcane (śruby M8x60mm) lub fundamentowane (fundament 70x30, h=20cm lub o podobnej wadze, kotwy do fundamentowania) lub wolnostojąca.

opcje dodatkowe: tłoczenie herbu na nodze lub podłokietniku

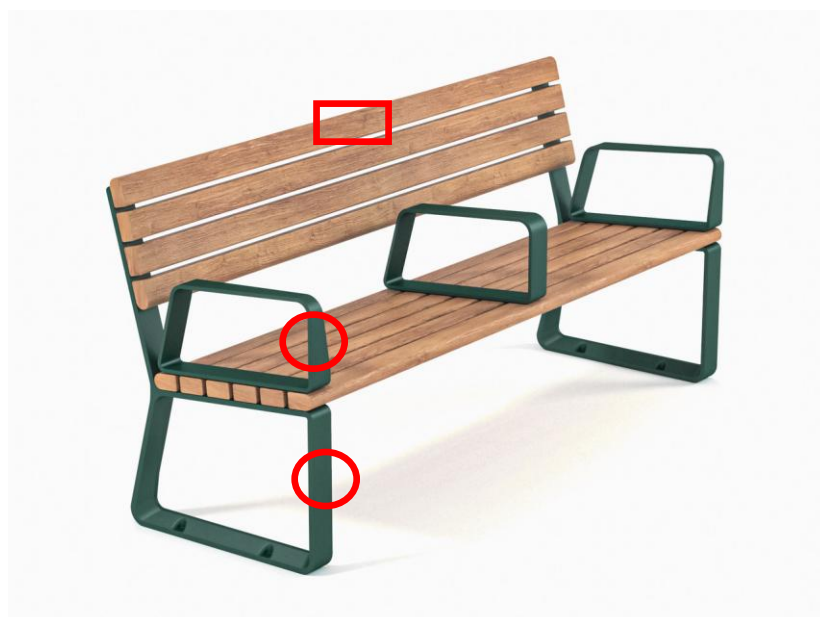

 proponowana lokalizacja tabliczki z herbem

 proponowana lokalizacja tłoczenia herbu

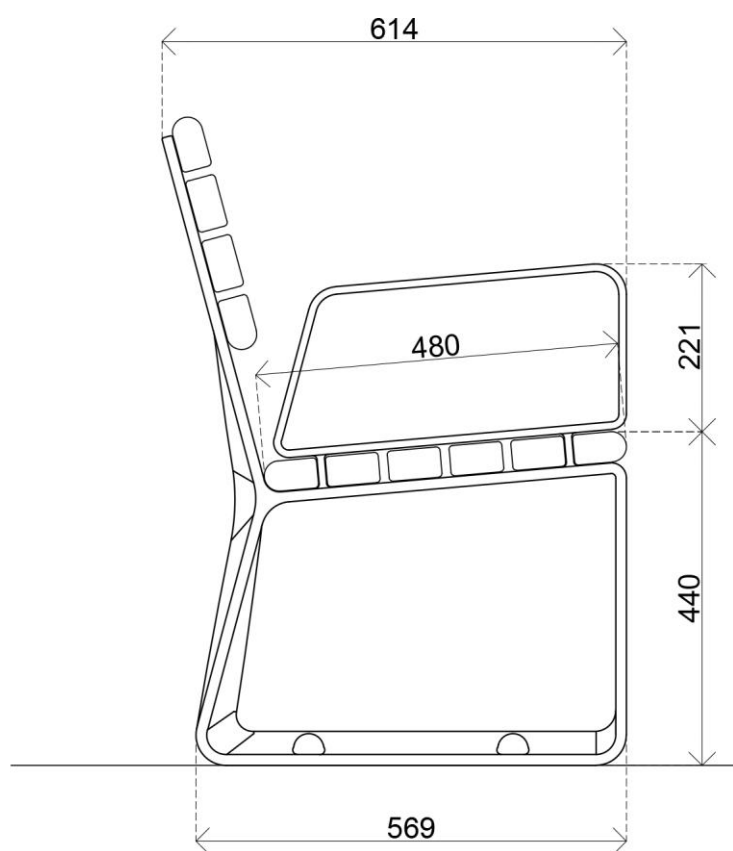
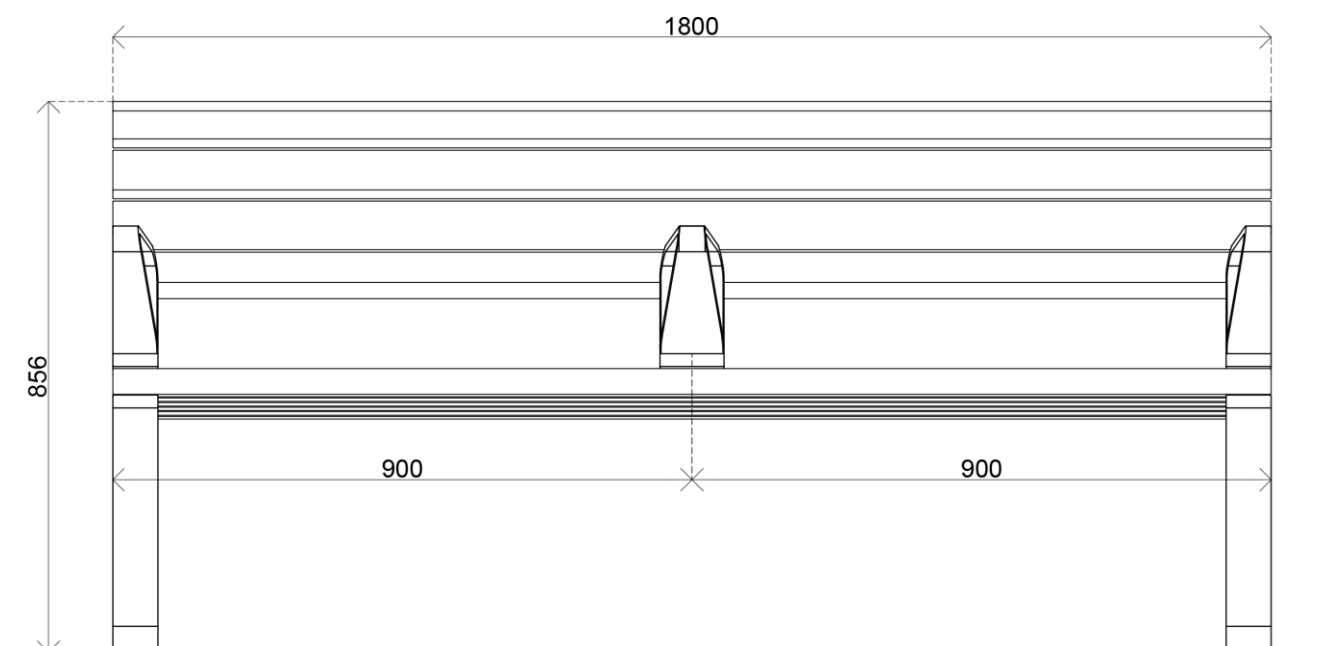

ŁAWKA BEZ PODŁOKIETNIKÓW

N

lokalizacja: nowsze części miasta oraz okolice nowopowstałych budynków, Parki Kulturowe

LA-02

Propozycja ławek o nowoczesnym wyglądzie i trwałej, wytrzymałej i ergonomicznej konstrukcji, które idealnie sprawdzą się w mieście. Ławki powinny być odporne na dewastację bez użycia narzędzi, a mała powierzchnia powinna utrudniać tworzenie graffiti. Na oparciu przewidziano montaż tabliczki z herbem miasta (środek najwyższej deski) lub tłoczenie herbu w jednym wybranym elemencie aluminiowym.

Zalecane parametry techniczne:

długość: 74-180 cm, szer. \ gł. 61,4 cm, wys. z oparciem 85,2cm.

konstrukcja: odlew aluminiowy lakierowany proszkowo - drobna struktura, RAL6005 zielony mat, normalia ze stali kwasoodpornej w gat. 304.

deski: drewno egzotyczne IROKO lub akacja - olejowane z barwnikiem teak, gr. 43mm, skrajne zaokrąglenie R20.

montaż: przykręcane (śruby M8x60mm) lub fundamentowane (fundament 70x30, h=20cm lub o podobnej wadze, kotwy do fundamentowania) lub wolnostojąca.

opcje dodatkowe: możliwość montażu dodatkowego podłokietnika, ułatwiającego korzystanie przez osoby starsze, tłoczenie herbu na nodze lub podłokietniku.

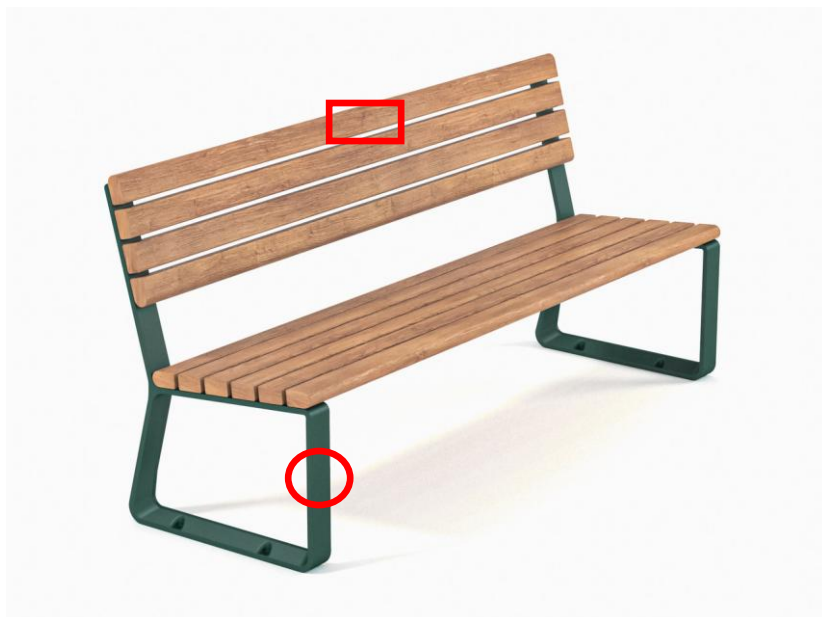

 proponowana lokalizacja tabliczki z herbem

 proponowana lokalizacja tłoczenia herbu

zdjęcie poglądowe, zaczerpnięte z katalogu i za zgodą firmy MAP Design

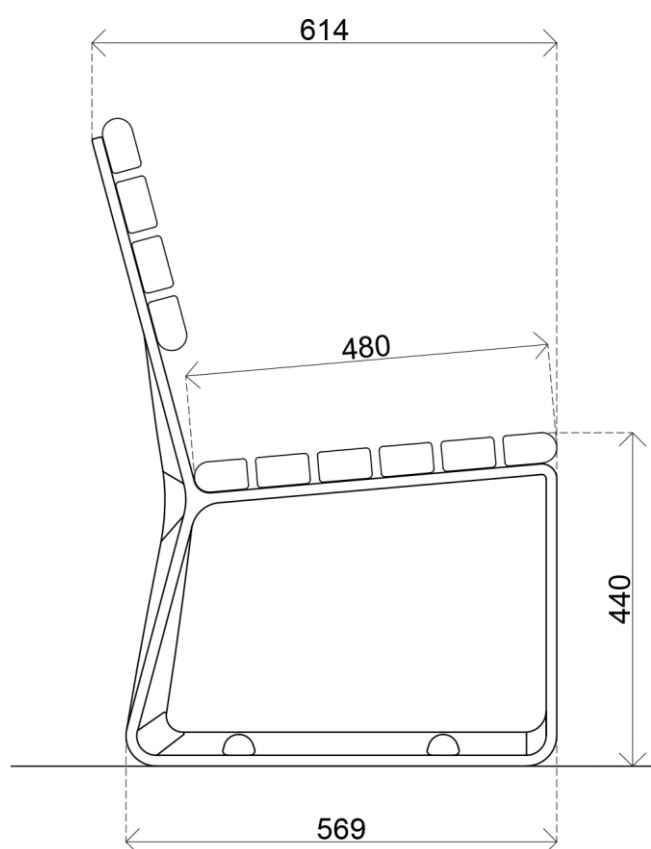
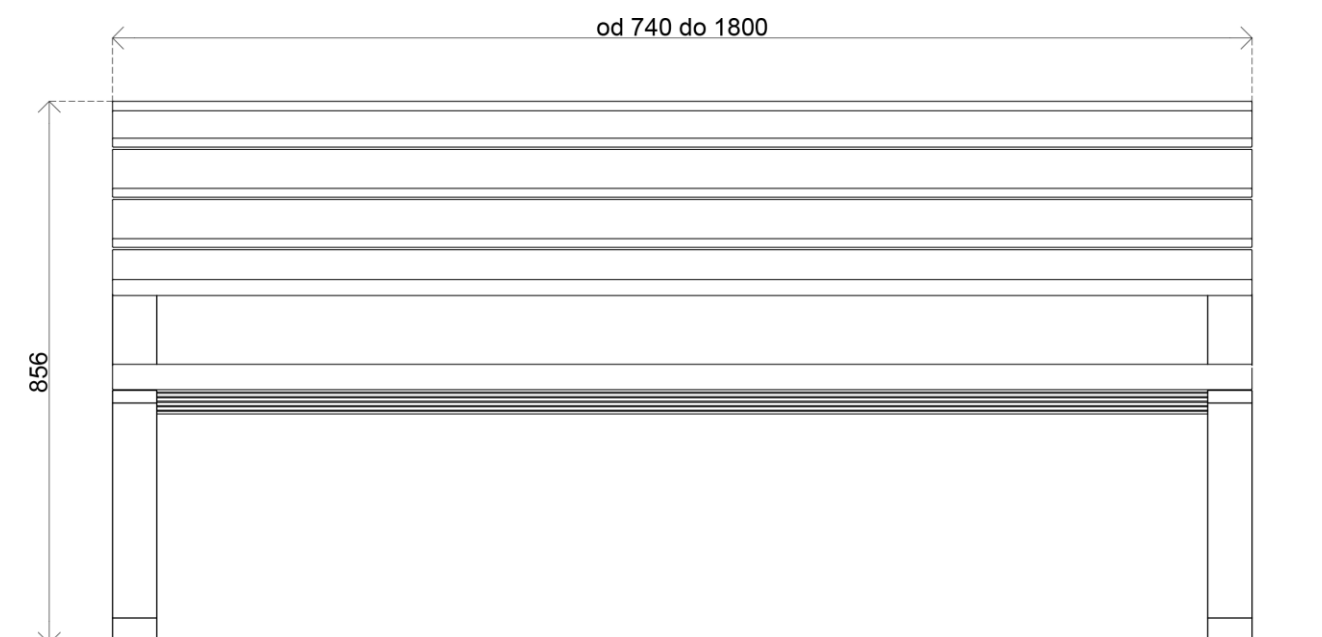

ŁAWKA BEZ OPARCIA

N

*lokalizacja: nowsze części miasta oraz okolice
nowopowstałych budynków, Parki Kulturowe*

LA-03

Propozycja ławek o nowoczesnym wyglądzie i trwałej i wytrzymałej konstrukcji, które idealnie sprawdzą się w mieście. Ławki powinny być odporne na dewastację bez użycia narzędzi, a mała powierzchnia powinna utrudniać tworzenie graffiti. Na siedzisku przewidziano montaż tabliczki z herbem miasta (środek skrajnej tylnej deski) lub tłoczenie herbu w nodze.

Zalecane parametry techniczne:

długość: 74-180 cm, szer. \ gł. 56,2 cm,
wys. 44,1 cm.

konstrukcja: odlew aluminiowy lakierowany proszkowo - drobna struktura, RAL6005 zielony mat, normalia ze stali kwasoodpornej w gat. 304.

deski: drewno egzotyczne IROKO lub akacja - olejowane z barwnikiem teak, gr. 43mm

montaż: przykręcane (śruby M8x60mm) lub fundamentowane (fundament 40x40x50cm lub o podobnej wadze, kotwy do fundamentowania) lub wolnostojąca.

opcje dodatkowe: możliwość montażu podłokietników, tłoczenie herbu na nodze

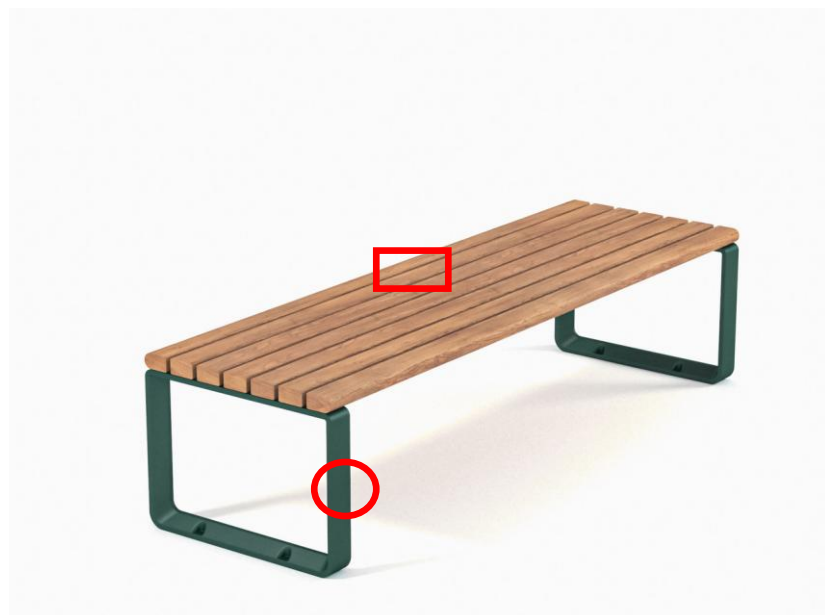

 proponowana lokalizacja tabliczki z herbem

 proponowana lokalizacja tłoczenia herbu

zdjęcie poglądowe, zaczerpnięte z katalogu i za zgodą firmy MAP Design

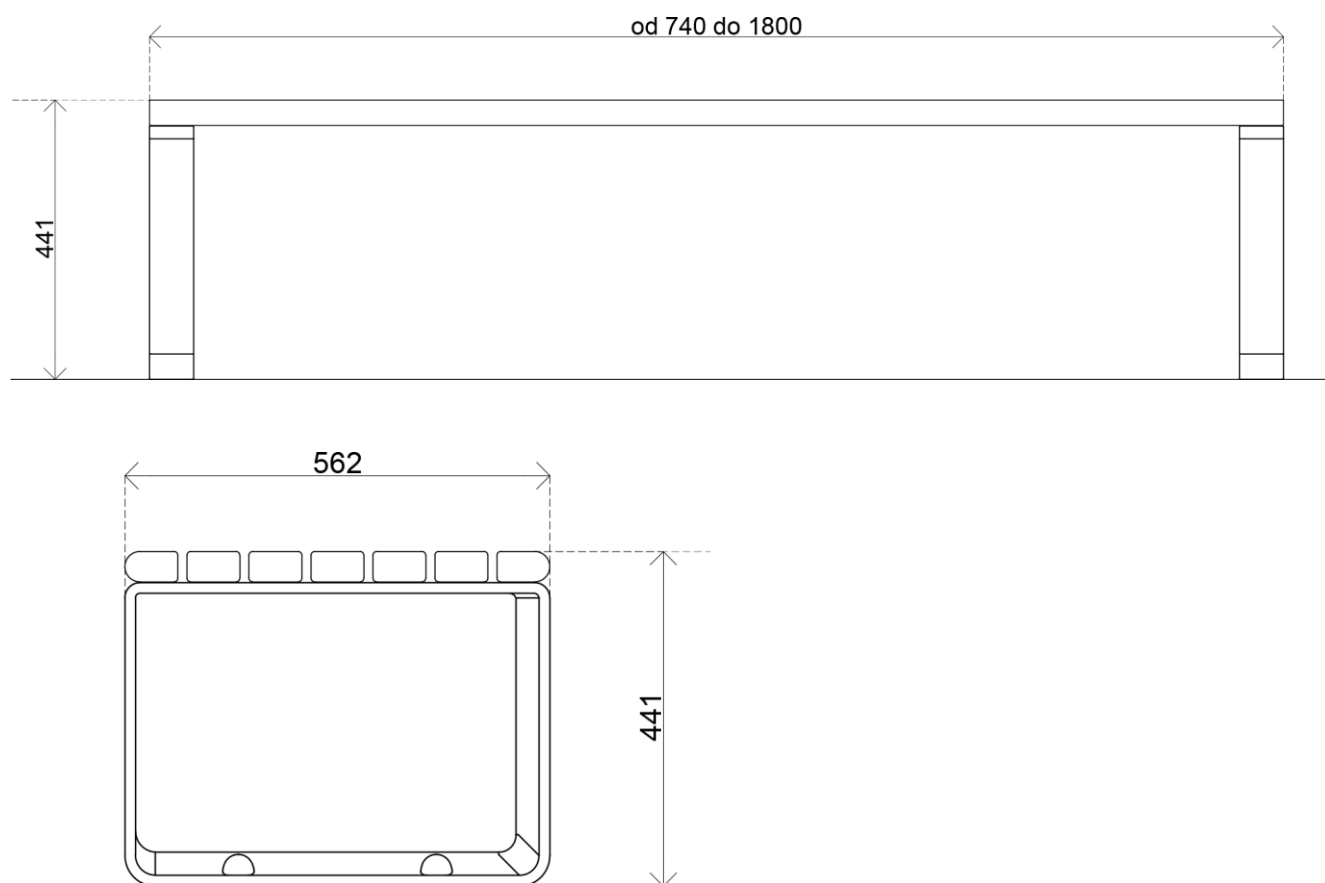

ŁAWKA TRADYCYJNA

T

*lokalizacja: zabytkowe części miasta, Parki
Kulturowe*

LA-04

Propozycja tradycyjnych ławek, które wpiszą się w zabytkowy charakter starych dzielnic Krakowa, pasująca do istniejących i charakterystycznych już ławek. Na oparciu przewidziano montaż tabliczki z herbem miasta.

Zalecane parametry techniczne:

długość: 180cm, szer/gł. 66cm, wys. 82cm

konstrukcja: odlew z żeliwa szarego malowanego proszkowo, RAL6005 zielony mat.

deski: Planty - drewno europejskie iglaste malowane, gr. 38mm, farbą chemoutwardzalną - RAL6005 zielony mat, krawędzie zaokrąglone R=10.

Pozostały teren: drewno IROKO lub iglaste lub akacja - olejowane z barwnikiem teak, gr. 38mm, krawędzie zaokrąglone R=10

montaż: przykręcane (kotwy chemiczne do stabilnego podłoża (4x M10, l=20 cm, kotwa ze stali nierdzewnej Aisi 304), kotwy do fundamentu 20x70x30cm lub o podobnej wadze) lub wolnostojąca.

opcje dodatkowe: możliwość montażu dodatkowego podłokietnika dla dłuższej ławki



proponowana lokalizacja tabliczki z herbem

zdjęcie poglądowe, zaczerpnięte z katalogu i za zgodą firmy ZANO Mirosław Zarotyński

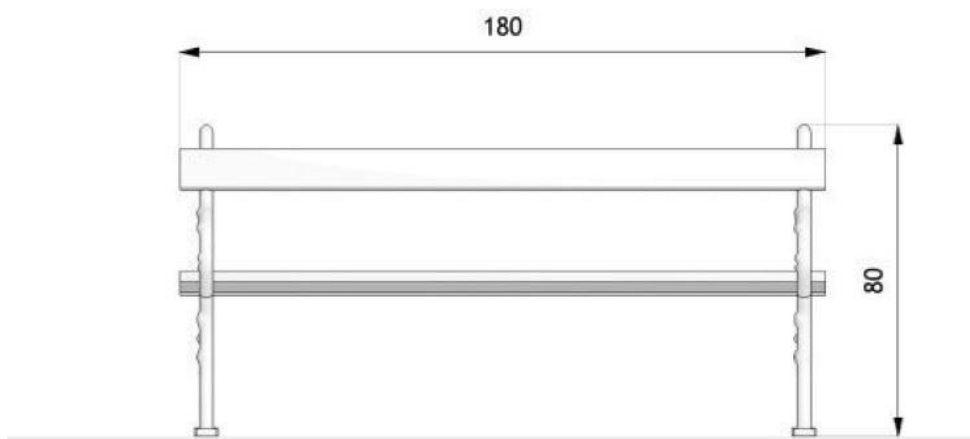

wymiary podane w [cm]

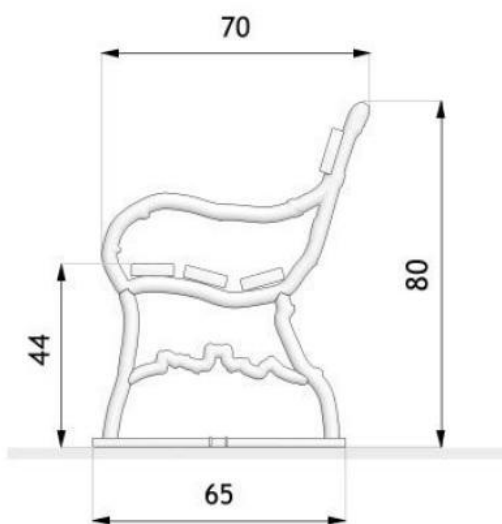

wymiary podane w [cm]



ŁAWKA TRADYCYJNA v2

T

*lokalizacja: zabytkowe części miasta, Parki
Kulturowe*

LA-04a

Propozycja tradycyjnych ławek, które wpiszą się w zabytkowy charakter starych dzielnic Krakowa, pasująca do istniejących i charakterystycznych już ławek. Na oparciu przewidziano montaż tabliczki z herbem miasta. Wydłużona wersja z dodatkowym podłokietnikiem ułatwi korzystanie z niej osobą starszym.

Zalecane parametry techniczne:

długość: 180cm, szer/gł. 66cm, wys. 82cm

konstrukcja: odlew z żeliwa szarego malowanego proszkowo, RAL6005 zielony mat.

deski: Planty - drewno europejskie iglaste malowane, gr. 38mm, farbą chemoutwardzalną - RAL6005 zielony mat, krawędzie zaokrąglone R=10.

Pozostały teren: drewno IROKO lub iglaste lub akacja - olejowane z barwnikiem teak, gr. 38mm, krawędzie zaokrąglone R=10

montaż: przykręcane (kotwy chemiczne do stabilnego podłoża (x M10, l=20 cm, kotwa ze stali nierdzewnej Aisi 304), kotwy do fundamentu 20x70x30cm lub o podobnej wadze) lub wolnostojąca.

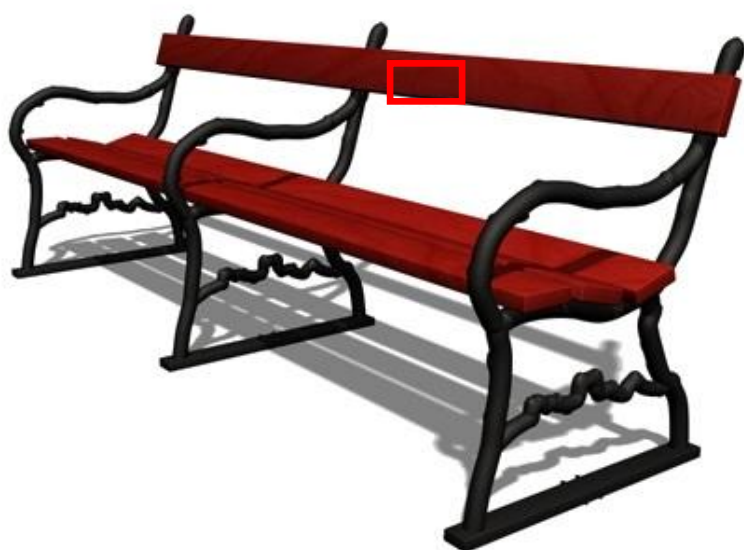

 proponowana lokalizacja tabliczki z herbem

zdjęcie poglądowe, zaczerpnięte z katalogu i za zgodą firmy ZANO Mirosław Zarotyński

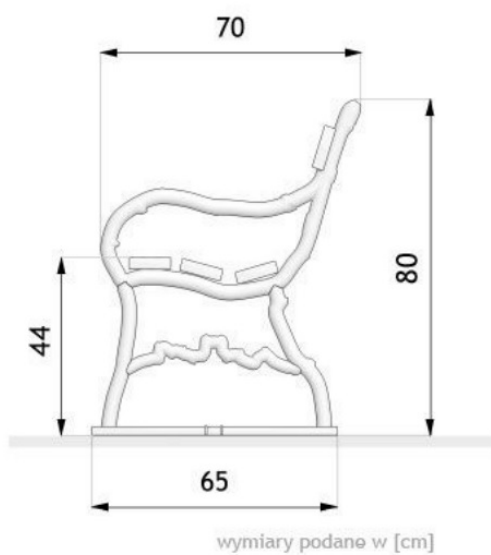
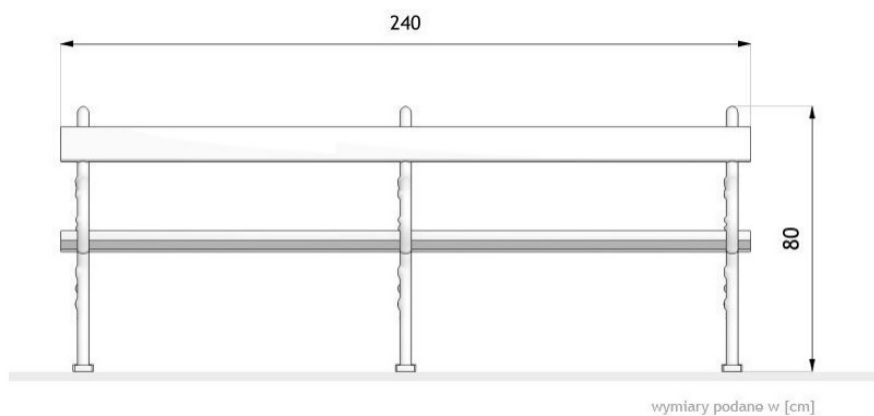

LM – ŁAWKI MODUŁOWE

Ławki modułowe idealnie sprawdzą się w różnych aranżacjach. Dzięki możliwości wybrania kształtu i długości dostosujemy ją do każdej przestrzeni. W proponowanych modelach istnieje możliwość dołożenia oparcia z lewej lub prawej strony, zależnie od lokalizacji w przestrzeni.

Zalecane materiały dla elementów konstrukcyjnych - odlew, kolor RAL6005 zielony mat. Deskowanie - IROKO lub akacja - olejowane z barwnikiem teak.

Ławki powinny posiadać tabliczkę z herbem lub herb tłoczony w podłokietniku lub nodze.

ŁAWKA MODUŁOWA

N

*lokalizacja: nowsze części miasta oraz okolice
nowopowstałych budynków, Parki Kulturowe*

LM-01

Propozycja nowoczesnego rozwiązania modułowego - ławki o trwałej i wytrzymałej konstrukcji, składające się z modułów o dł. k. 2m dzięki czemu możemy dostosować ich długość i kształt do różnych przestrzeni. Na siedzisku przewidziano montaż tabliczki z herbem miasta (środek najwyższej deski w pierwszym module lub na oparciu jeżeli będzie) .

Zalecane parametry techniczne:

długość: dowolna, szer.\gł. 57 cm,
wys. 43 cm.

konstrukcja: stal kwasoodporna 304
lakierowana proszkowo RAL6005, normalia ze
stali kwasoodpornej w gat. 304.

deski: drewno egzotyczne IROKO lub akacja -
olejowane z barwnikiem teak, gr. 43mm

montaż: przykręcane (śruby M8x60mm) lub
fundamentowane (kotwy do
fundamentowania, fundament 70x30cm h=25
cm lub o podobnej wadze/ 10 cm pod
powierzchnią) lub wolnostojące

opcje dodatkowe: możliwość montażu oparcia
i podłokietników



 proponowana lokalizacja
tabliczki z herbem

zdjęcie poglądowe, zaczerpnięte z katalogu i za zgodą firmy Puczyński - Mała Architektura, MAP Design

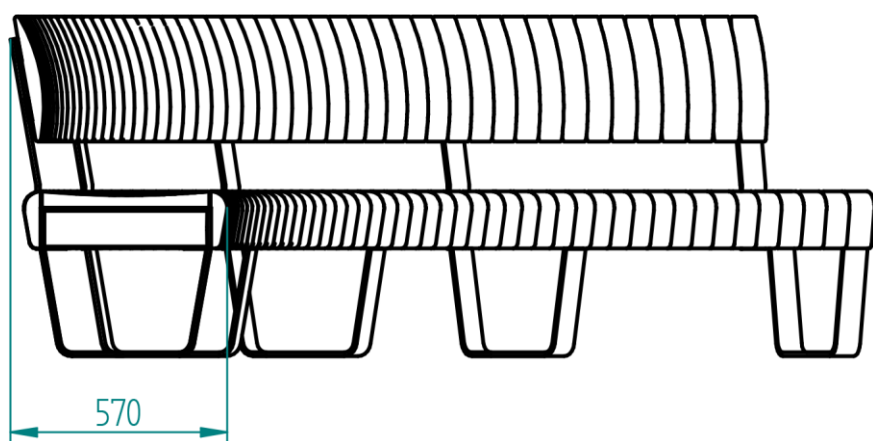
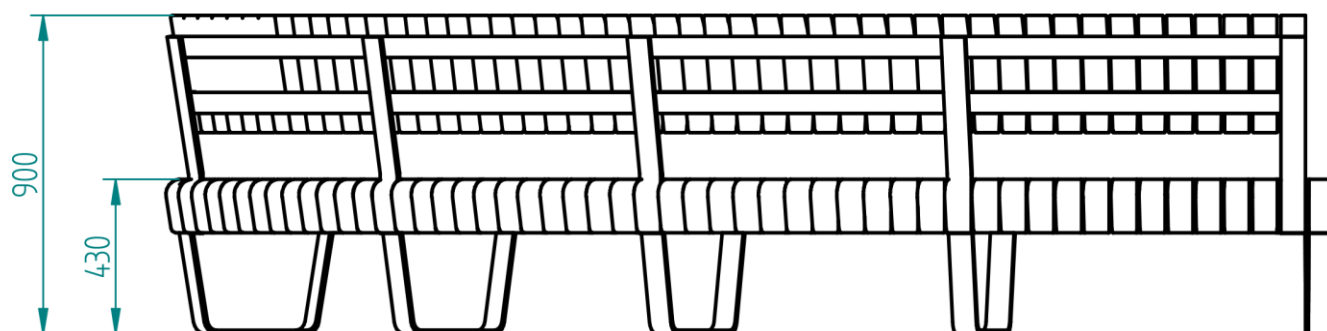

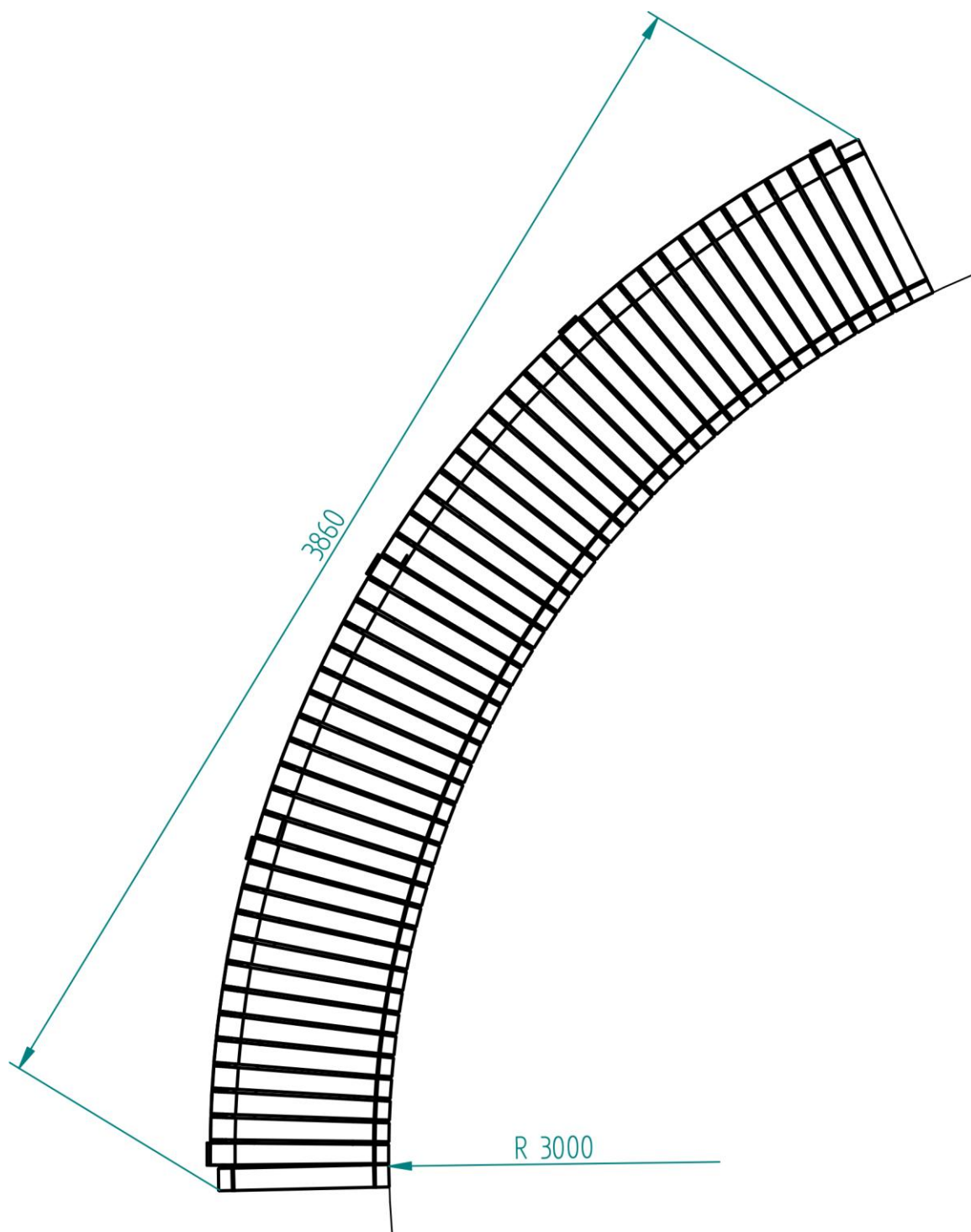

ŁAWKA MODUŁOWA Z OPARCIEM

N

lokalizacja: nowsze części miasta oraz okolice nowopowstałych budynków, Parki Kulturowe

LM-02

Propozycja nowoczesnego rozwiązania modułowego - ławki o trwałej i wytrzymałej konstrukcji, składające się z modułów o dł. k. 2m dzięki czemu możemy dostosować ich długość i kształt do różnych przestrzeni. Na oparciu przewidziano montaż tabliczki z herbem miasta (środek najwyższej deski).

Zalecane parametry techniczne:

długość: dowolna, szer.\gł. 57 cm, wys. 90 cm.

konstrukcja: stal kwasoodporna 304 lakierowana proszkowo RAL6005, normalia ze stali kwasoodpornej w gat. 304.

deski: drewno egzotyczne IROKO lub akacja - olejowane z barwnikiem teak, gr. 43mm

montaż: przykręcane (śruby M8x60mm) lub fundamentowane (kotwy do fundamentowania, fundament 70x30cm h=25 cm lub o podobnej wadze/ 10 cm pod powierzchnią) lub wolnostojące

opcje dodatkowe: możliwość montażu podłokietników



 proponowana lokalizacja tabliczki z herbem

zdjęcie poglądowe, zaczerpnięte z katalogu i za zgodą firmy Puczyński - Mała Architektura, MAP Design

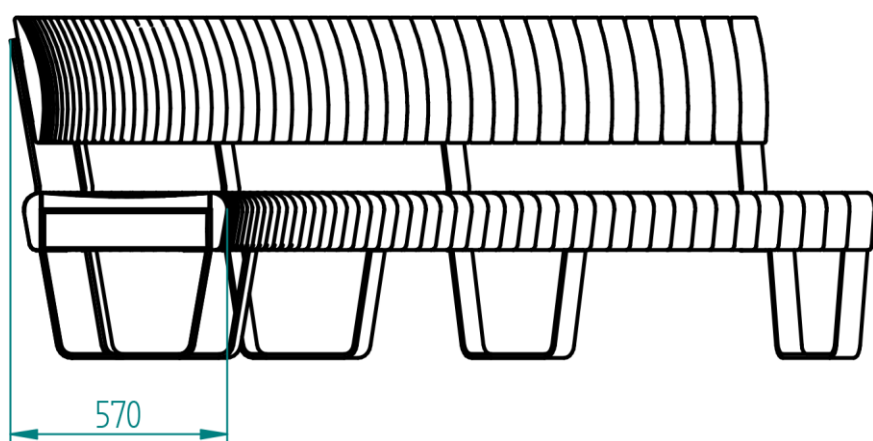
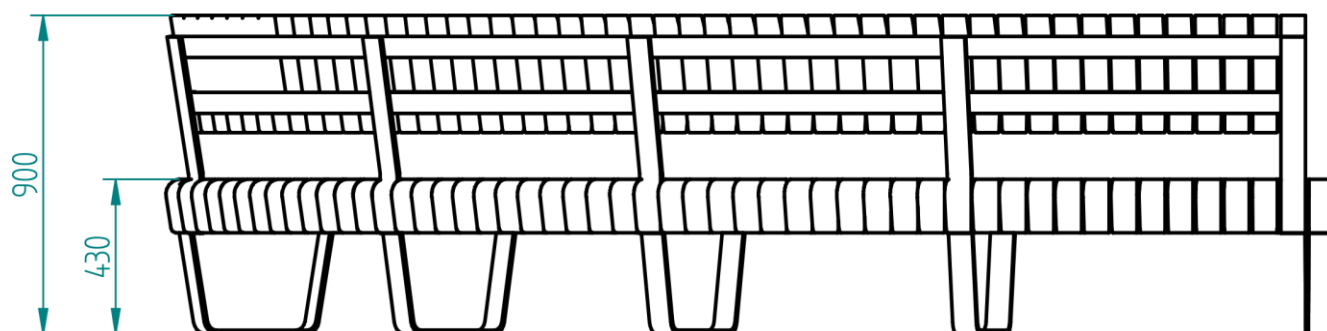

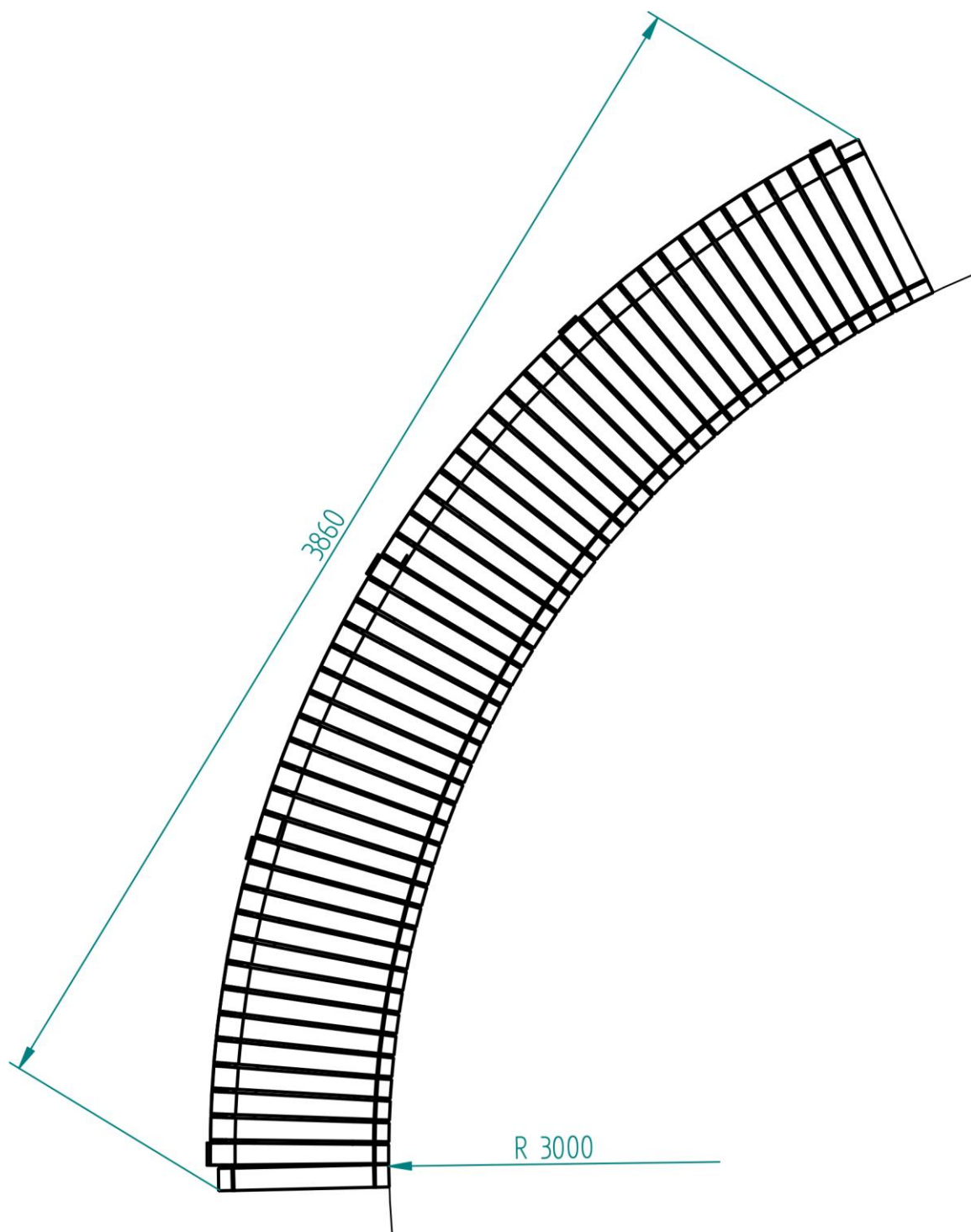

KS – KOSZE NA ŚMIECI

Kosze na śmieci obok ławek są najpopularniejszym i niezbędnym elementem każdej przestrzeni. Zależnie od miejsca można ustawić niewielkie kosze pojedyncze lub większe przeznaczone do wstępnej segregacji.

Elementy konstrukcyjne - stal, kolor RAL6005 zielony mat. Deskowanie - IROKO lub akacja lub iglaste - olejowane z barwnikiem teak.

Kosze stalowe - kolor RAL6005 lub czarny – jeżeli w pobliżu występują już elementy małej architektury w tym kolorze.

Kosze powinny być oznaczone tabliczką z herbem miasta.

NOWOCZESNY KOSZ NA ŚMIECI

N

lokalizacja: nowsze części miasta oraz okolice nowopowstałych budynków, Parki Kulturowe

KS-01

Propozycja kosza na śmieci w nowoczesnej, ale jednocześnie prostej i klasycznej wersji, która będzie spójna z istniejącymi już elementami małej architektury i podkreśli zabytkowy charakter miasta nawet w nowoczesnych przestrzeniach. Deskowanie w kolorze teak będzie pasowało do ławek. Kosze powinny być oznaczone tabliczką z herbem na bocznej ścianie.

Zalecane parametry techniczne:

wys. 99cm, szer. między 34,8-50cm, pokrywa 42x42cm

preferowana pojemność: 30-40l

konstrukcja: stal kwasoodporna 304 lakierowana proszkowo, RAL6005 zielony mat, zalecany cokół 50mm.

deski: drewno IROKO lub akacja - olejowane z barwnikiem teak, gr. 20mm

montaż: fundamentowane/ przykręcane (poprzez rozety w cokole) lub wolnostojące

opcje dodatkowe: Popielniczka z przetłoczonym i perforowanym dekletem i szczelną puszką.



proponowana lokalizacja tabliczki z herbem

zdjęcie poglądowe, zaczerpnięte z katalogu i za zgodą firmy Puczyński - Mała Architektura

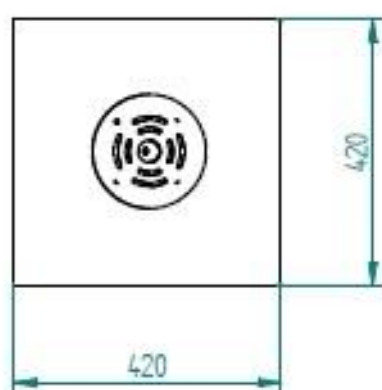
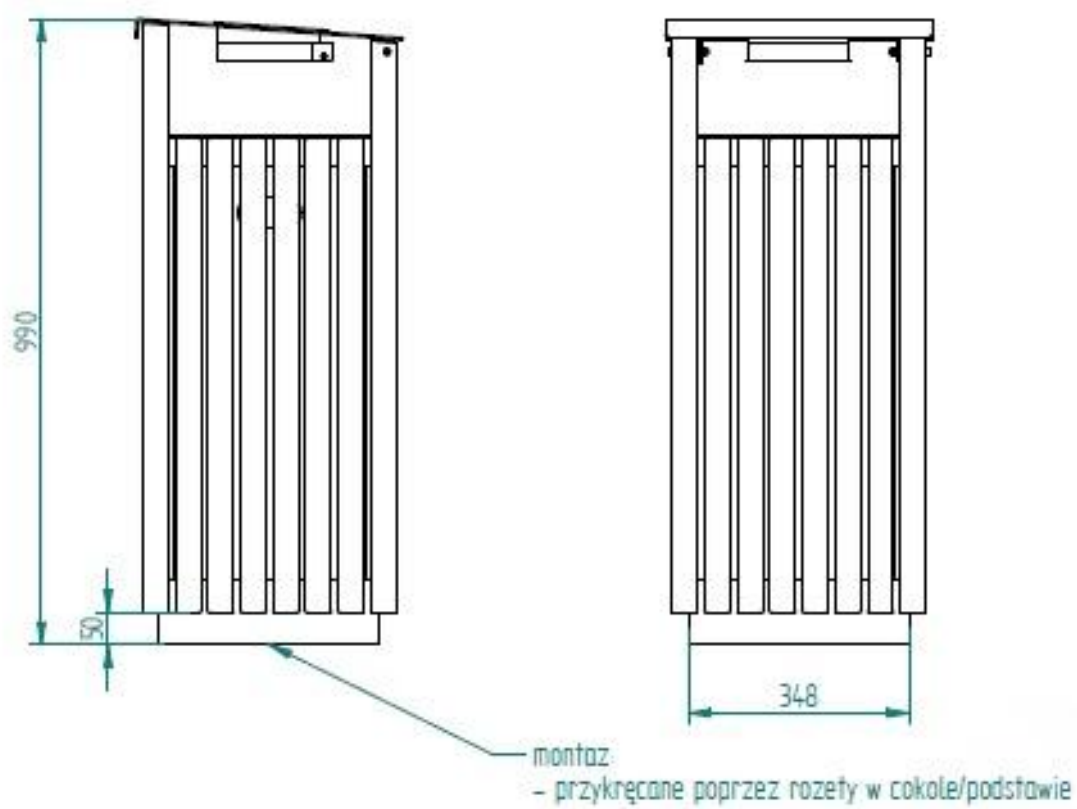

NOWOCZESNE KOSZE DO SEGREGACJI ŚMIECI

N

lokalizacja: nowsze części miasta oraz okolice nowopowstałych budynków, Parki Kulturowe

KS-02

Proponowana wersja kosza do segregacji śmieci o prostym, klasycznym, a jednocześnie nowoczesnym wyglądzie. Deskowanie w kolorze teak będzie pasowało do ławek. Kosze powinny być oznaczone tabliczką z herbem. Deskowanie w kolorze teak będzie pasowało do ławek. Kosze powinny być oznaczone tabliczką z herbem na bocznej ścianie.

Zalecane parametry techniczne:

dł. min. 110cm, wys. 98,3cm, szer. 42,2cm
preferowane min. 3 komory po 50l, z odpowiednim oznaczeniem

konstrukcja: stal kwasoodporna 304 lakierowana proszkowo, RAL6005 zielony mat, zalecany cokół 50mm.

deski: drewno IROKO lub akacja - olejowane z barwnikiem teak, gr. 20mm

montaż: fundamentowane/ przykręcane (poprzez rozety w cokole) lub wolnostojące

opcje dodatkowe: Popielniczka z przetłoczonym i perforowanym deklek i szczelną puszką.



proponowana lokalizacja tabliczki z herbem

zdjęcie poglądowe, zaczerpnięte z katalogu i za zgodą firmy Puczyński - Mała Architektura

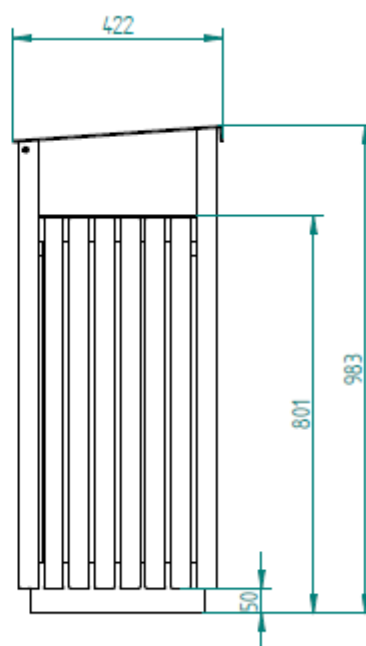
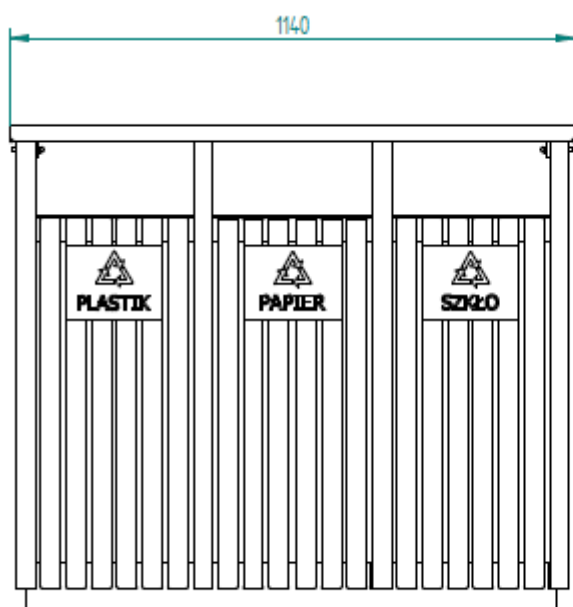

KOSZ NA ŚMIECI SIATKOWY

KS-03

T

lokalizacja: zabytkowe części miasta, Parki
Kulturowe

Propozycja tradycyjnego, prostego kosza siatkowego, który będzie doskonałym uzupełnieniem zabytkowych części miasta. Wybrane modele powinny pasować do otoczenia i istniejących już elementów. Przy nowszych budynkach znajdujących się na terenie Parków Kulturowych można zastosować kosz siatkowy w kolorze zielonym, czarnym lub prosty kosz z drewnianymi bokami. Na terenach zabytkowych kosze malowane na kolor zielony RAL6005. Dla obszaru Plant zachować istniejący wzór koszy, nie ujęty w katalogu. Na obudowie kosza należy umieścić tabliczkę z herbem.

Zalecane parametry techniczne:

wys. 77cm, szer. 45cm

średnica poj. 30cm, wys. poj. 40cm

Preferowana pojemność: 30l

konstrukcja: konstrukcja stalowa (S235JR, gr. 1,5 mm, 2,0 mm, 6,0 mm), obudowa pojemnika z blachy perforowanej Qg 10/15 gr. 1,5 mm, daszek okrągły śr. 32,0 cm, tłoczony z bl. gr. 2,0 mm, całość ocynkowana i malowana proszkowo na RAL6005 zielony mat lub czarny. Na nodze zamek blokady pojemnika (zatrzaskowy nierdzewny).

montaż: przykręcane (2xM8 do stabilnego podłoża, przykręcanie do fundamentu (50*50*10 cm) lub wolnostojące (samodzielnie lub z zastosowaniem dociążającej stopy montażowej)

opcje dodatkowe: możliwość montażu popielnicy. Możliwość ustawienia obok siebie w celu segregacji śmieci



proponowana lokalizacja tabliczki z herbem

zdjęcie poglądowe, zaczerpnięte z katalogu i za zgodą firmy ZANO Mirosław Zarotyński

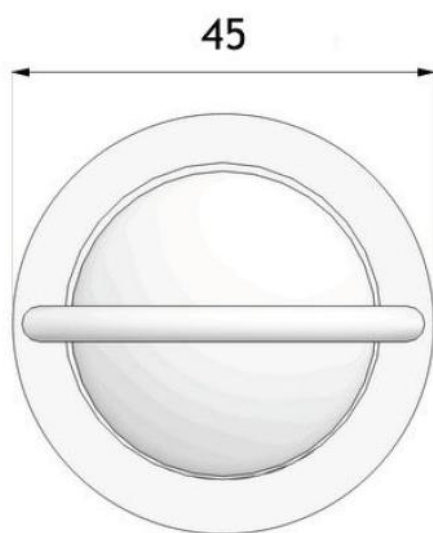
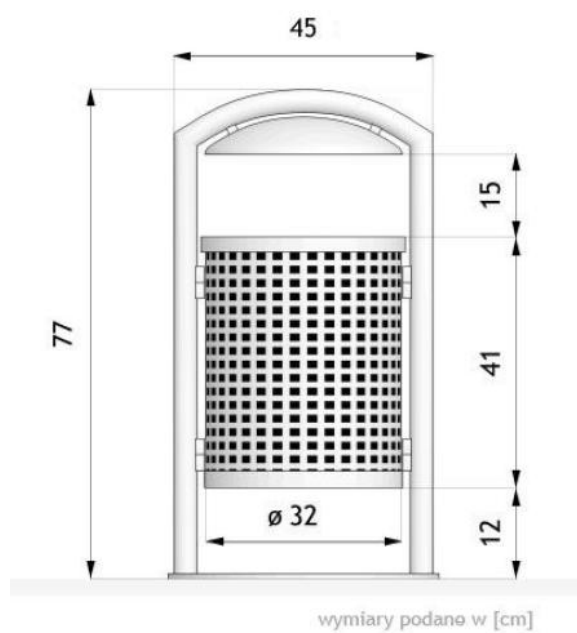

KOSZ NA ŚMIECI NA NÓŻCE

KS-04

T

lokalizacja: zabytkowe części miasta, Parki
Kulturowe

Propozycja tradycyjnego, prostego kosza siatkowego na nóżce będzie doskonałym uzupełnieniem zabytkowych części miasta. Przy nowszych budynkach znajdujących się na terenie Parków Kulturowych można zastosować kosz siatkowy w kolorze zielonym, czarnym lub prosty kosz z drewnianymi bokami. Na terenach zabytkowych kosze malowane na kolor zielony RAL6005. Dla obszaru Plant zachować istniejący wzór koszy, nie ujęty w katalogu. Na obudowie kosza należy umieścić tabliczkę z herbem.

Zalecane parametry techniczne:

wys .całkowita 123 cm, szer/gł. 45-53 cm
Preferowana pojemność: 30-40l

konstrukcja: blach stalowych S235JR, gr. 1,5 mm, 4 mm, Słupek kosza – rura S235JR 48,3*2,6 mm, kosz z blachy perforowanej z pokrywą -Qg 10/15 gr. 1,5 mm, , elementy ozdobne - odlewy żeliwne, na terenie Plant - całość kolor RAL6005 zielony mat. Na terenie Parków Kulturowych może być zastosowany kolor czarny. Malowanie proszkowe - drobna struktura.

montaż: osadzenie dolnej części słupka (50 cm) w fundamencie betonowym wykonanym na miejscu, lub prefabrykacie bet. z otworem montażowym z zalaniem rury zaprawą cementową. Wymiary fundamentu bet. 30*30*70 cm.

opcje dodatkowe: możliwość montażu popielnicy, możliwość ustawienia obok siebie w celu segregacji śmieci



proponowana lokalizacja
tabliczki z herbem

zdjęcie poglądowe, zaczerpnięte z katalogu i za zgodą firmy ZANO Mirosław Zarotyński

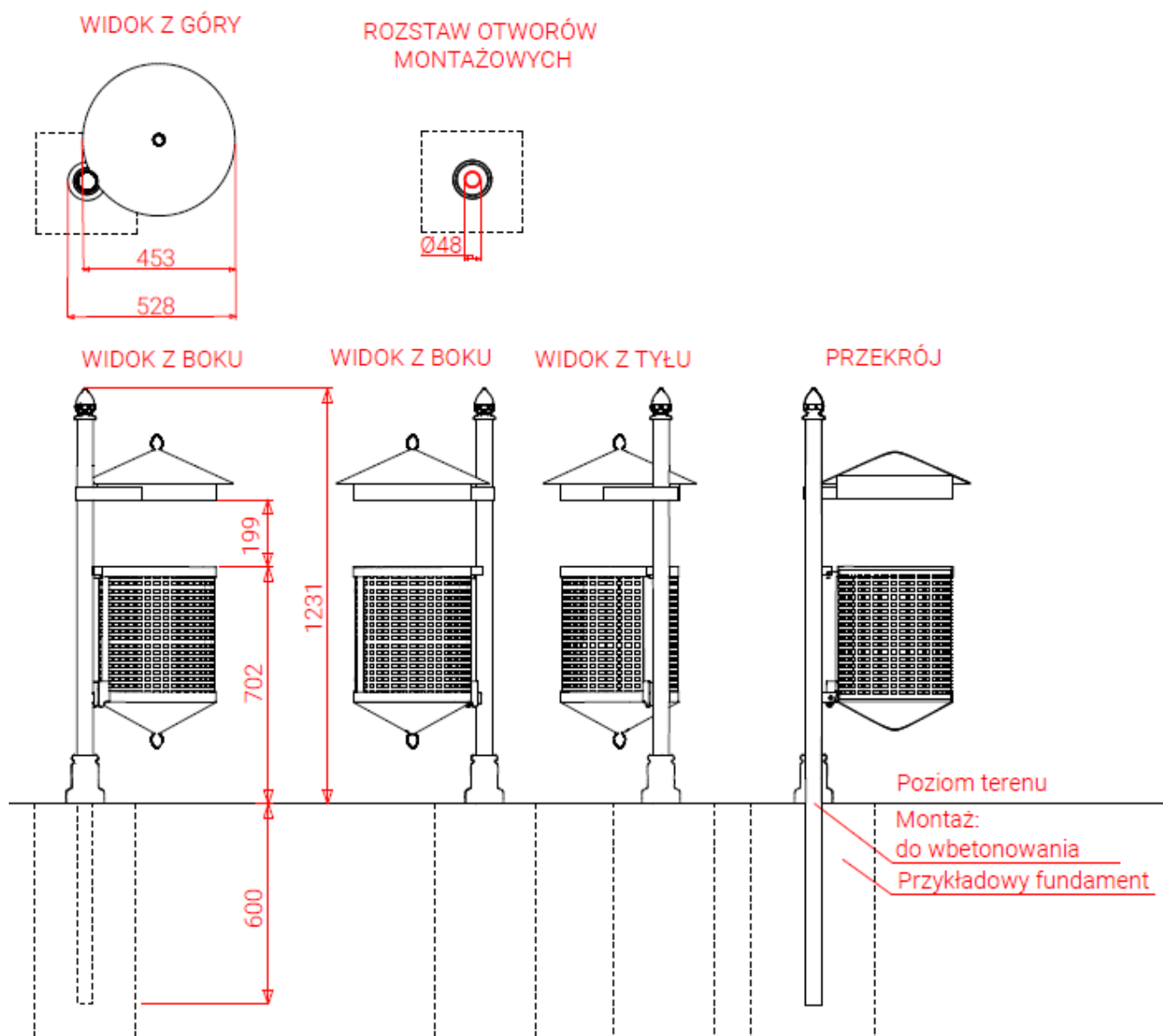

tradycyjny, drewniany kosz na śmieci

T

lokalizacja: zabytkowe części miasta, Parki
Kulturowe

KS-05

Propozycja prostego kosza do zastosowania głównie na terenie Parków Kulturowych oraz przy nowszych budynkach w zabytkowych częściach miasta. Prosty wygląd nie odciągnie uwagi od zabytkowej okolicy. Kosze drewniane sprawdzą się wszędzie poza terenem Plant. Na obudowie kosza należy umieścić tabliczkę z herbem.

Zalecane parametry techniczne:

wys. 117 cm, szer/gł. 45,3cm, dł. 40cm
Preferowana pojemność: 70l-80l

konstrukcja: stal kwasoodporna 304, malowana proszkowo - drobna struktura, RAL6005

drewno: IROKO lub akacja lub iglaste - olejowane z barwnikiem teak. gr. 20mm

montaż: przykręcane lub fundamentowane lub wolnostojące (wersja z cokołem 40-50mm)

opcje dodatkowe: regulowana wielkość pojemnika zależnie od wyboru: cokół lub noga

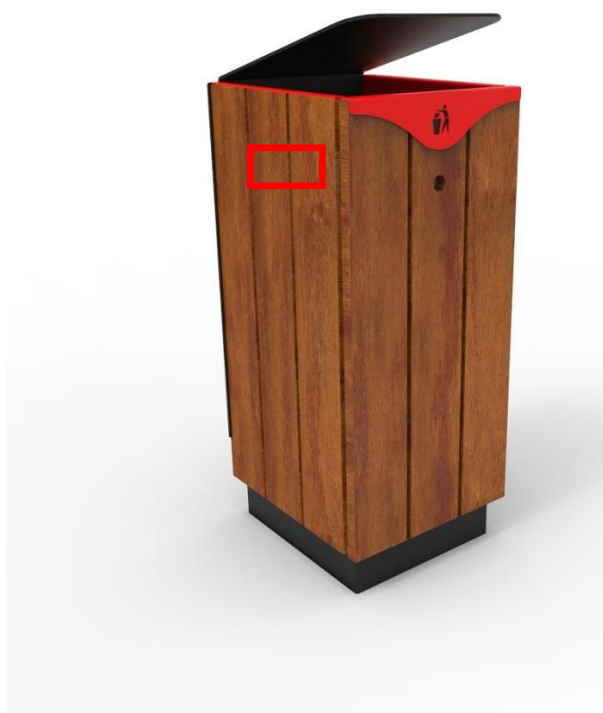

proponowana lokalizacja tabliczki z herbem

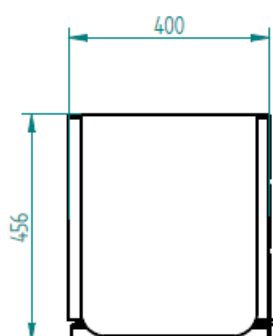
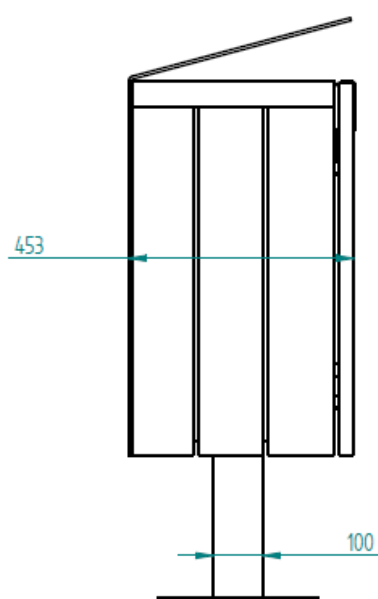
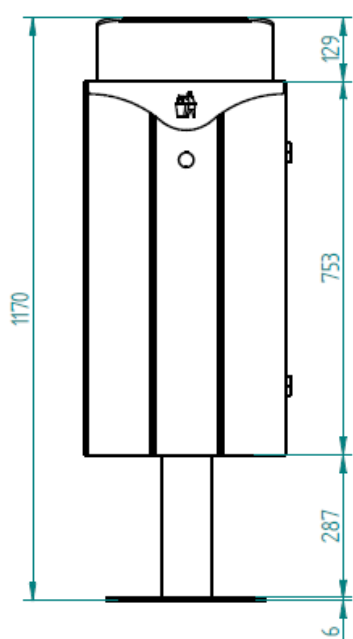

tradycyjny, kosz do segregacji śmieci v1

T

lokalizacja: zabytkowe części miasta, Parki
Kulturowe

KS-06

Proponowane kosze do segregacji sprawdzą się przy miejscach wypoczynku, użyteczności publicznej oraz przy placach zabaw, gdzie możliwe jest dłuższe spędzanie czasu. Oprócz podanych niżej modeli można postawić obok siebie kosze siatkowe i oznaczyć odpowiednimi tabliczkami z kolorem/symbolem. Na bocznej ścianie należy umieścić tabliczkę z herbem.

Zalecane parametry techniczne:

dł. . 90cm, szer/gł. 30cm, wys. 103cm

pojemność: łączna 85-90l,
preferowany podział: 25-30+
(15+15)+(15+15)

konstrukcja: stal kwasoodporna 304
lakierowana proszkowo - drobna struktura,
RAL6005, Drewno IROKO lub akacja -
olejowane z barwnikiem teak, gr. 20mm

montaż: przykręcana (4 kołki M8x60mm)
poprzez rozety w dnie, kotwy do
fundamentowania (fundament 700x300mm
h=200mm lub o podobnej wadze)

opcje dodatkowe: możliwość umieszczenia
torebek na psie odchody

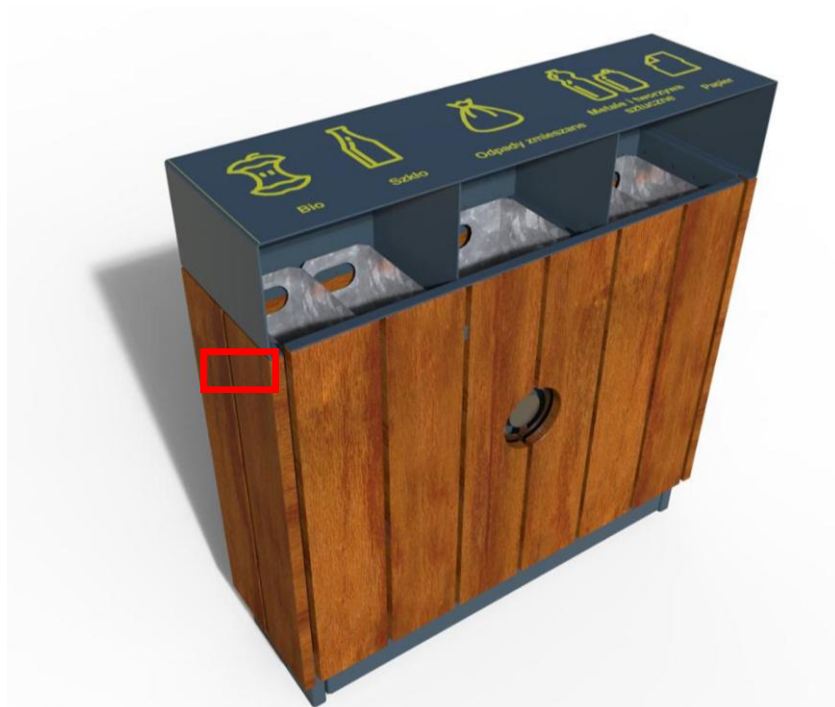

 proponowana lokalizacja
tabliczki z herbem

zdjęcie poglądowe, zaczerpnięte z katalogu i za zgodą firmy Puczyński - Mała Architektura

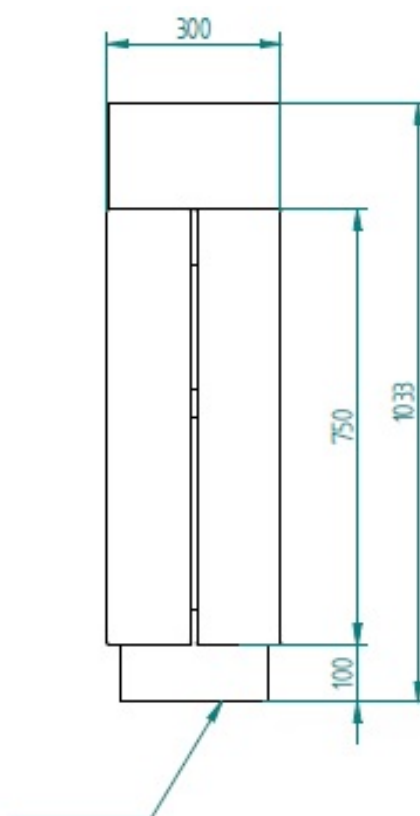
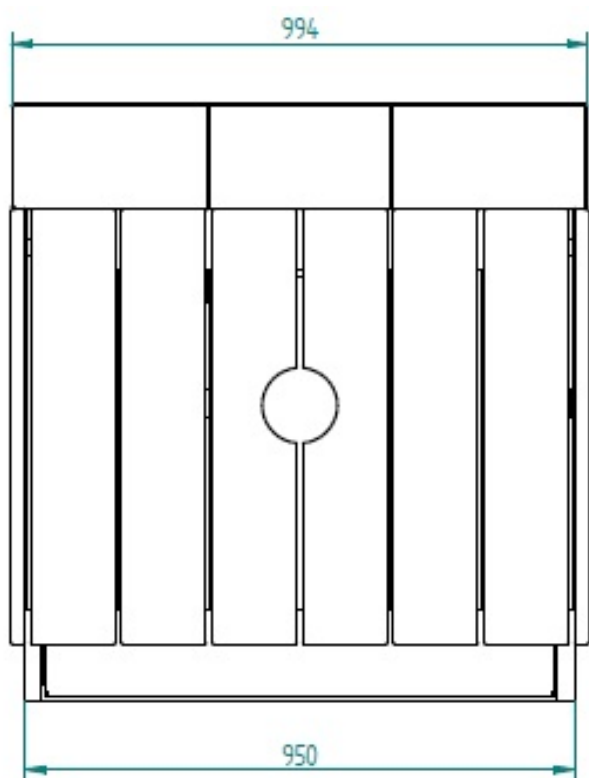

Montaż:

- przykręcany (kołkowanie) do podłoża
- przykręcany (kołkowanie) do fundamentu np. 12cm poniżej nawierzchni
- kołwy do fundamentowania

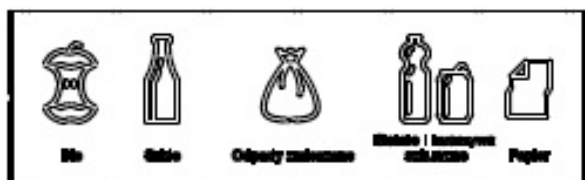

tradycyjny, kosz do segregacji śmieci v2

T

lokalizacja: zabytkowe części miasta, Parki
Kulturowe

KS-07

Proponowane kosze do segregacji sprawdzą się przy miejscach wypoczynku, użyteczności publicznej oraz przy placach zabaw, gdzie możliwe jest dłuższe spędzanie czasu. Oprócz podanych niżej modeli można postawić obok siebie kosze siatkowe i oznaczyć odpowiednimi tabliczkami z kolorem/symbolem. Na bocznej ścianie należy umieścić tabliczkę z herbem.

Zalecane parametry techniczne:

dł. - zależy od ilości koszy - min. 120-171cm,
szer/gł. 45cm, wys. 117cm

pojemność: 210l - 280l
preferowany podział 3/4x70

konstrukcja: stal kwasoodporna 304,
malowana proszkowo-drobna struktura,
RAL6005

drewno: IROKO lub akacja -
olejowane z barwnikiem teak, gr. 20mm

montaż: przykręcane lub
fundamentowane lub wolnostojące
(wersja z cokołem 40-50mm)

opcje dodatkowe: regulowana wielkość
pojemnika zależnie od wyboru: cokół lub noga



proponowana lokalizacja tabliczki
z herbem

zdjęcie poglądowe, zaczerpnięte z katalogu i za zgodą firmy Puczyński - Mała Architektura

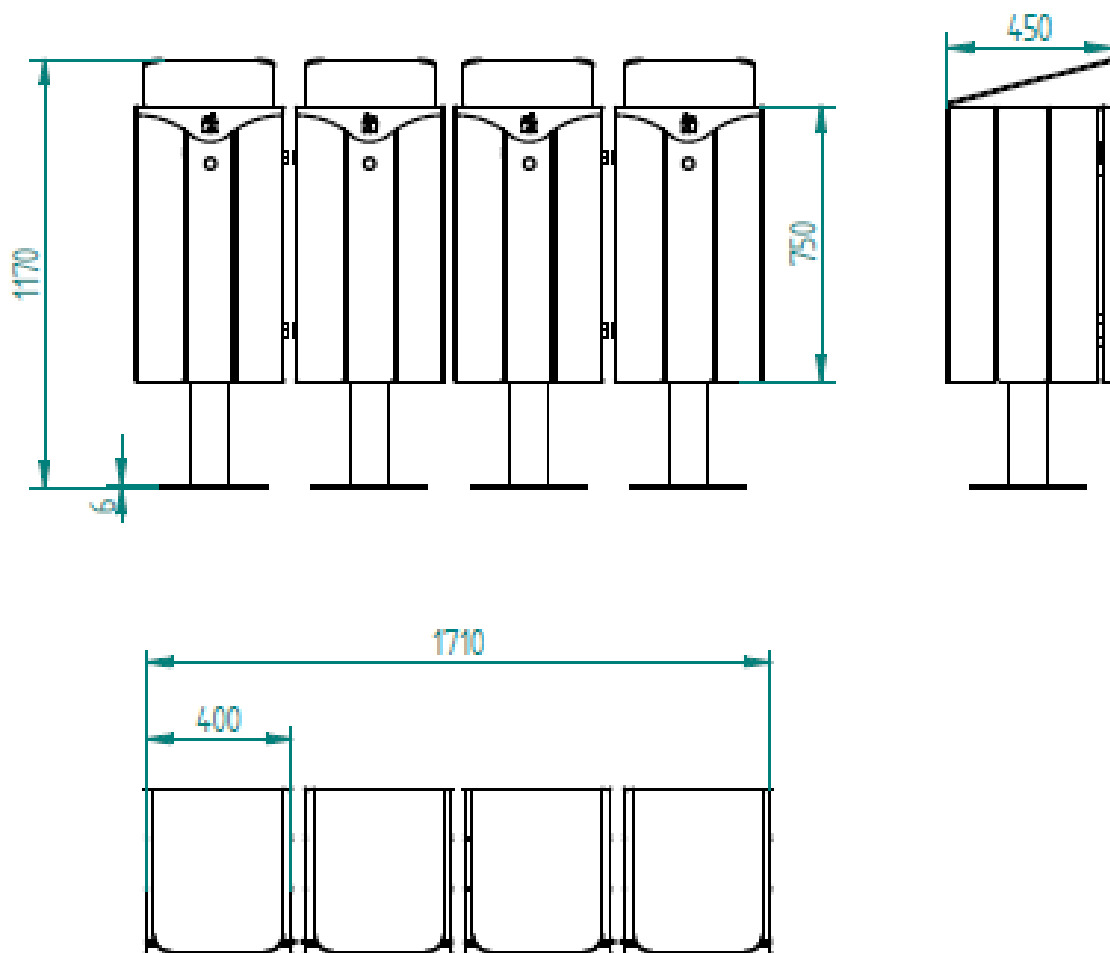

SIATKOWY KOSZ DO SEGREGACJI

KS-08

T

lokalizacja: *zabytkowe części miasta, Parki Kulturowe*

Propozycja do segregacji śmieci wykorzystująca pojedyncze pojemniki na śmieci. Na terenie Parków Kulturowych można zastosować kosz siatkowy w kolorze zielonym, czarnym lub prosty kosz z drewnianymi bokami. Na terenach zabytkowych kosze malowane na kolor zielony RAL6005. Na obudowie kosza po przeciwnej stronie niż znaczniki segregacji należy umieścić tabliczkę z herbem.

Zalecane parametry techniczne:

wys. 77cm, szer. 45cm

średnica poj. 30cm, wys. poj. 40cm

Preferowana pojemność: 30l

konstrukcja: konstrukcja stalowa (S235JR, gr. 1,5 mm, 2,0 mm, 6,0 mm), obudowa pojemnika z blachy perforowanej Qg 10/15 gr. 1,5 mm, daszek okrągły śr. 32,0 cm, tłoczony z bl. gr. 2,0 mm, całość ocynkowana i malowana proszkowo na RAL6005 zielony mat lub czarny. Na nodze zamek blokady pojemnika (zatrzaskowy nierdzewny).

montaż: przykręcane (2xM8 do stabilnego podłoża, przykręcanie do fundamentu (50*50*10 cm) lub wolnostojące (samodzielnie lub z zastosowaniem dociążającej stopy montażowej)

opcje dodatkowe: możliwość montażu popielnicy. Możliwość ustawienia obok siebie w celu segregacji śmieci



 proponowana lokalizacja tabliczki z herbem

zdjęcie poglądowe, zaczerpnięte z katalogu i za zgodą firmy ZANO Mirosław Zarotyński

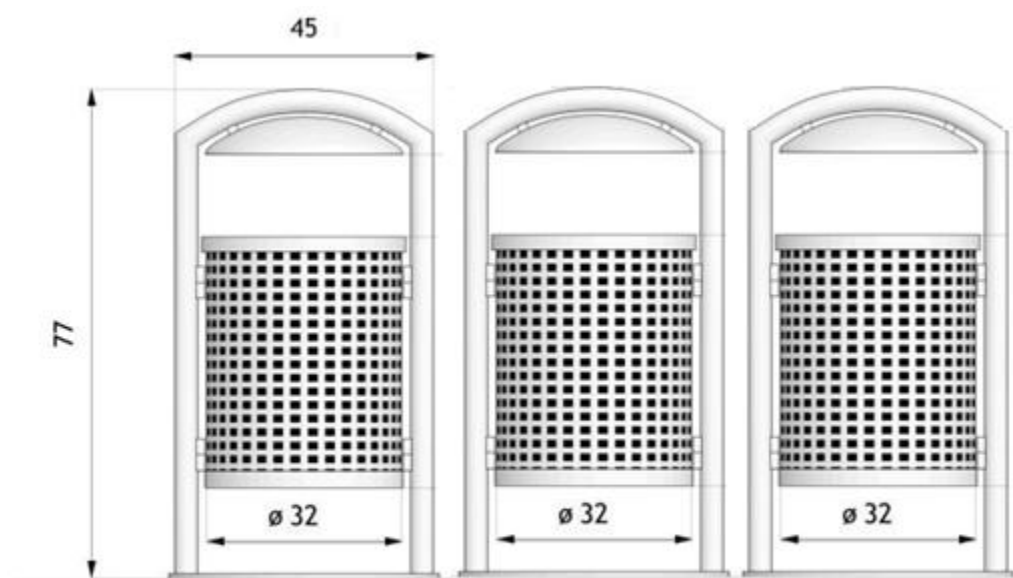

wymiary podane w [cm]

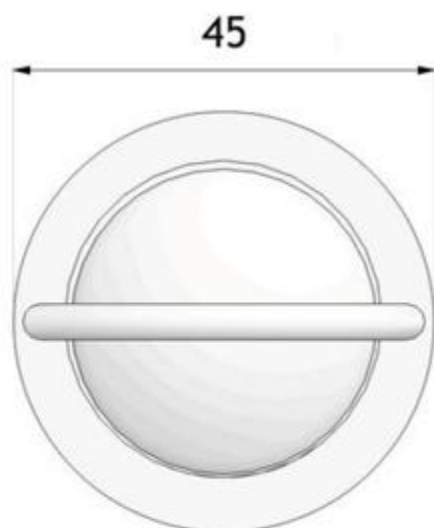

wymiary podane w [cm]



PR – PARKINGI ROWEROWE

W każdej przestrzeni nie może zabraknąć parkingów rowerowych. Zachęcają użytkowników do aktywnego spędzania czasu, zwiedzania miasta oraz poznawania lokalnych zabytków.

Elementy konstrukcyjne - stal/ odlew żeliwny, malowane proszkowo - drobna struktura, kolor RAL6005 zielony mat, beton w naturalnym kolorze.

Na stojaku należy umieścić tabliczkę z herbem miasta lub herb wycinany/wypalany.

NOWOCZESNY PARKING ROWEROWY

N

lokalizacja: nowsze części miasta oraz okolice nowopowstałych budynków, Parki Kulturowe

PR-01

Proponowany parking rowerowy jest prosty i nowoczesny, dzięki czemu wpisze się w każdą przestrzeń. Przykładowy model parkingu jest spójny z ławkami w stylu nowoczesnym i razem tworzy estetyczną całość. Parking powinien posiadać min. 3 podpory dla 6 rowerów i być oznaczony tabliczką z herbem miasta lub herbem wyciętym w stali.

Zalecane parametry techniczne:

długość: zależnie od ilości miejsc: 200-400cm,
szer/gł. 75cm, wys. 75cm

pojedynczy parking: szer. 80mm+ gumy,
odległość pomiędzy 820mm,

konstrukcja: stal cynkowana ogniowo,
lakierowana proszkowo - drobna struktura,
RAL6005 zielony mat, beton architektoniczny
w kolorze jasnoszarym. Dystans gumowy
zamontowany przy podporach.

montaż: wolnostojący

opcje dodatkowe: możliwość
wycięcia herbu na podporze, możliwość
wycięcia nazwy w betonie



 proponowana lokalizacja
tabliczki z herbem

 proponowana lokalizacja
tłoczenia herbu

zdjęcie poglądowe, zaczerpnięte z katalogu i za zgodą firmy Puczyński - Mała Architektura

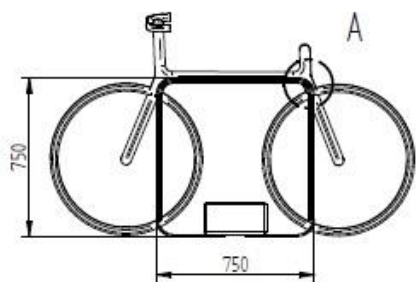
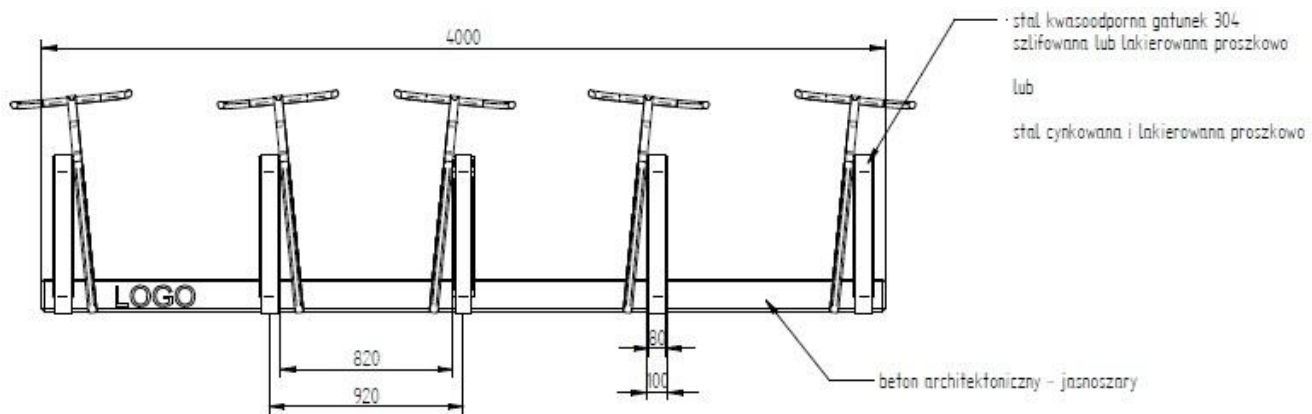

TRADYCYJNY PARKING ROWEROWY

T

*lokalizacja: zabytkowe części miasta, Parki
Kulturowe*

PR-02

Proponowany parking rowerowy jest prosty i nowoczesny, dzięki czemu wpisze się w każdą przestrzeń. Przykładowy model parkingu jest spójny z ławkami w stylu nowoczesnym i razem tworzy estetyczną całość. Parking powinien posiadać min. 3 podpory dla 6 rowerów i być oznaczony tabliczką z herbem miasta lub herbem wyciętym w stali.

Zalecane parametry techniczne:

długość: zależy od ilości miejsc - min. 120-220cm, szer/gł. 30cm, wys. 62cm

odstęp pojedynczego miejsca 520mm (od osi),
wys. pojedynczego miejsca 320mm

konstrukcja: stal węglowa (s235Jr), elementy dekoracyjne - odlew żeliwny, zakończenie - szyszka, malowane proszkowo - drobna struktura, RAL6005 lub czarny (przy istniejących elementach tego koloru)

montaż: fundamentowane (fundament punktowy szer. 30cm, wys. 60 cm)

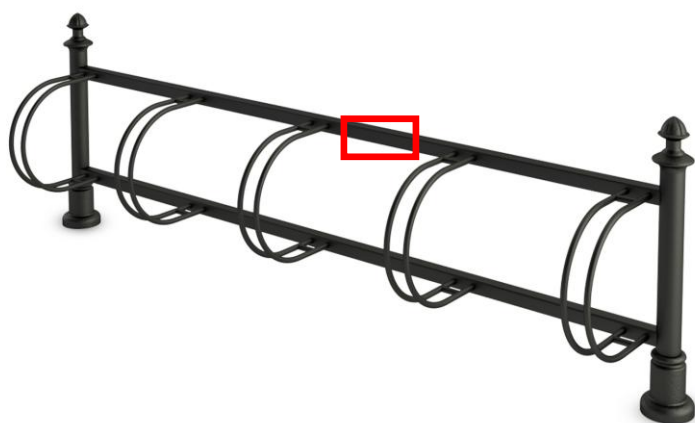

proponowana lokalizacja tabliczki z herbem

zdjęcie poglądowe, zaczerpnięte z katalogu i za zgodą firmy ZANO Mirosław Zarotyński

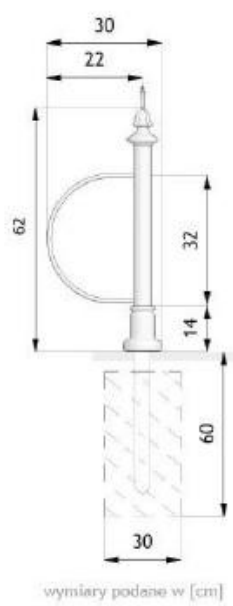
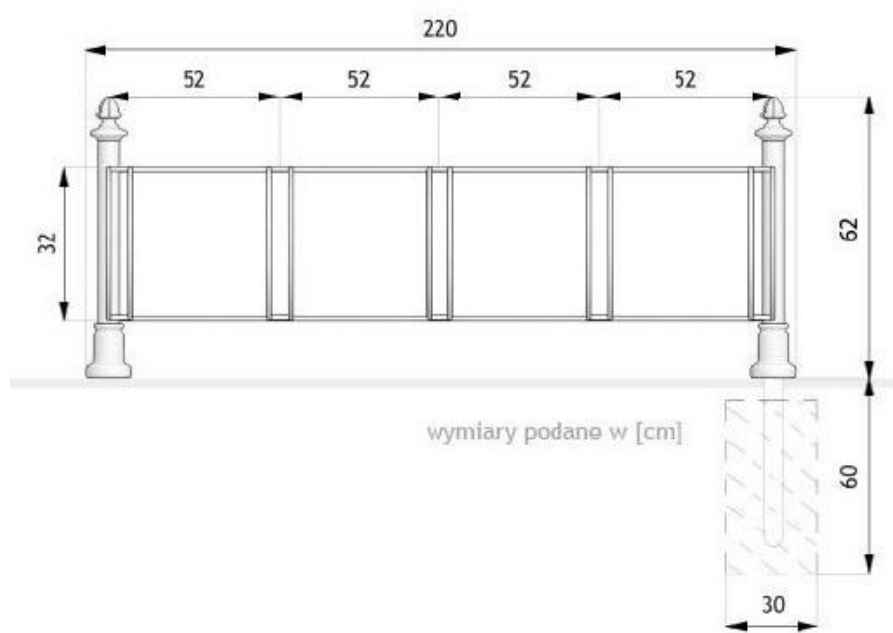

TRADYCYJNY PARKING POJEDYNCZY

T

*lokalizacja: zabytkowe części miasta, Parki
Kulturowe*

PR-03

Proponowany parking rowerowy jest często spotykany w miastach, dlatego będzie współgrał z zabytkowymi częściami miasta. Wzór parkingu rowerowego powinien być spójny z ławkami w stylu tradycyjnym i razem tworzyć estetyczną całość. Parking powinien być oznaczony tabliczką z herbem miasta. Dodatkowym atutem jest możliwość wykorzystania go jako bariery do oddzielenia przestrzeni

Zalecane parametry techniczne:

długość: 110cm, wys. 100cm

konstrukcja: stal węglowa (s235Jr), elementy dekoracyjne - odlew żeliwny, zakończenie - szyszka, malowane proszkowo - drobna struktura, RAL6005 lub czarny (przy stniejących elementach tego koloru).

montaż: fundamentowane (fundament punktowy szer. 30cm, wys. 60 cm)



proponowana lokalizacja tabliczki z herbem

zdjęcie poglądowe, zaczerpnięte z katalogu i za zgodą firmy ZANO Mirosław Zarotyński



SO - SŁUPKI ODGRADZAJĄCE

Słupki odgradzające są prostym elementem spotykanym w każdej przestrzeni. Dzięki swojej uniwersalności można stosować je pojedynczo lub łączyć za pomocą sztywnej taśmy/listwy tworząc bariery i wygradzając przestrzeń.

Elementy powinny być malowane proszkowo - drobna struktura, kolor RAL6005 zielony mat lub czarny zależnie od lokalizacji i istniejących już elementów małej architektury. Na słupku lub taśmie łączącej należy umieścić tabliczkę z herbem miasta lub herb wycinany.

NOWOCZESNE SŁUPKI ODGRADZAJĄCE

N

lokalizacja: nowsze części miasta oraz okolice nowopowstałych budynków, Parki Kulturowe

SO-01

Proste słupki będą doskonałym uzupełnieniem nowszych części miasta, a dzięki klasycznej formie wpiszą się też w krajobraz Parków Kulturowych. Na słupku lub taśmie łączącej należy umieścić tabliczkę z herbem miasta lub herb wycinany.

Zalecane parametry techniczne:

średnica rurki: 80 mm, średnica u podstawy: 150 mm, wys. 550mm

słupki można łączyć za pomocą prostej taśmy stalowej/płaskownika 45x8mm. Odległości zależnie od terenu od 100-250cm.

konstrukcja: stal cynkowana ogniowo, lakierowana proszkowo - drobna struktura, RAL6005 zielony mat, beton architektoniczny w kolorze jasnoszarym. Dystans gumowy zamontowany przy podporach.

montaż: w fundamentowane (fundament punktowy min 25x25x35 cm, wykonany na miejscu z osadzeniem w gruncie lub jako prefabrykowany z otworem i zalaniem zaprawa cementową)

opcje dodatkowe: możliwość wycięcia herbu na podporze, możliwość wycięcia nazwy w betonie



proponowana lokalizacja tabliczki z herbem

zdjęcie poglądowe, zaczerpnięte z katalogu i za zgodą firmy MAP DESIGN

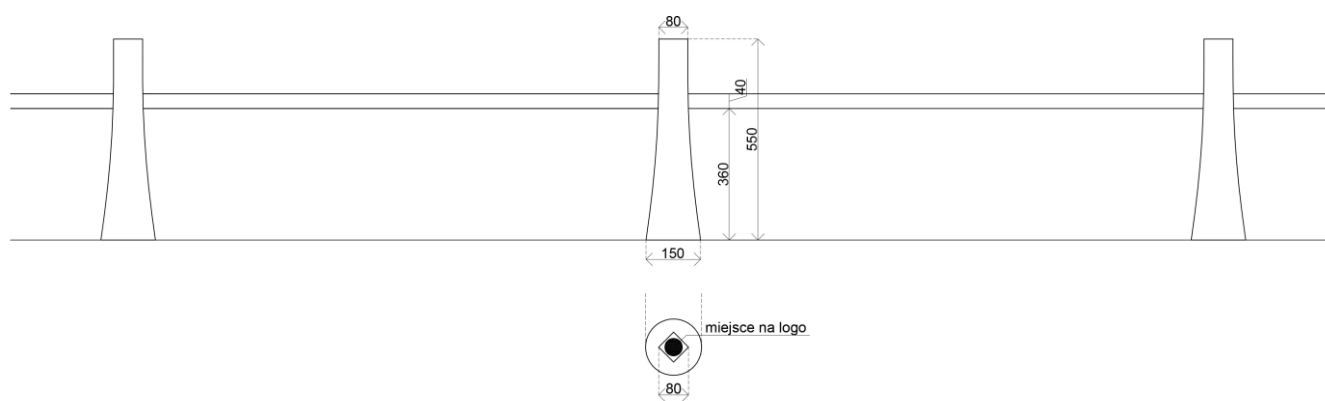

NOWOCZESNE SŁUPKI ODGRADZAJĄCE PODWÓJNE

SO-02

N

*lokalizacja: nowsze części miasta oraz okolice
nowopowstałych budynków, Parki Kulturowe*

Proste słupki będą doskonałym uzupełnieniem nowszych części miasta, a dzięki klasycznej formie wpiszą się też w krajobraz Parków Kulturowych. Na słupku lub taśmie łączącej należy umieścić tabliczkę z herbem miasta lub herb wycinany.

Zalecane parametry techniczne:

średnica rurki: 80mm, średnica u podstawy: 150mm, wys. 1000mm

słupki można łączyć za pomocą prostej taśmy stalowej/płaskownika 45x8mm. Odległości zależnie od terenu od 100-250cm.

konstrukcja: stal cynkowana ogniowo, lakierowana proszkowo - drobna struktura, RAL6005 zielony mat, beton architektoniczny w kolorze jasnoszarym. Dystans gumowy zamontowany przy podporach.

montaż: w fundamentowane (fundament punktowy min 25x25x35 cm, wykonany na miejscu z osadzeniem w gruncie lub jako prefabrykowany z otworem i zalaniem zaprawa cementową)

opcje dodatkowe: możliwość wycięcia herbu na podporze, możliwość wycięcia nazwy w betonie



proponowana lokalizacja
tabliczki z herbem

zdjęcie poglądowe, zaczerpnięte z katalogu i za zgodą firmy MAP DESIGN

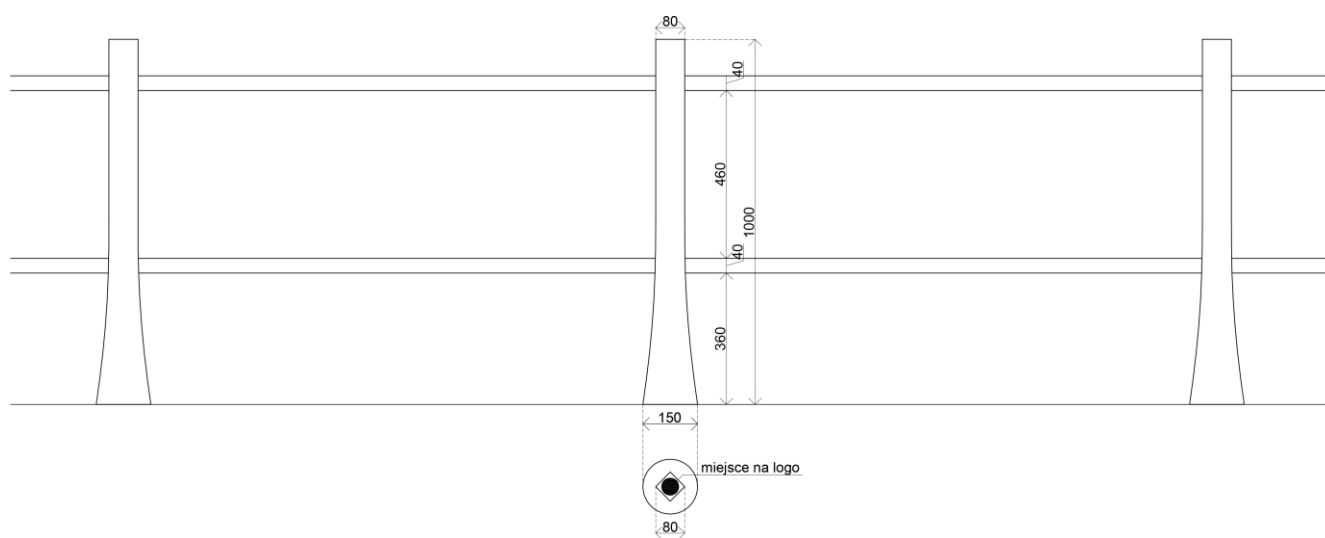

TRADYCYJNE SŁUPKI ODGRADZAJĄCE

T

*lokalizacja: zabytkowe części miasta, Parki
Kulturowe*

SO-03

Proste słupki o klasycznej formie zakończone ozdobną "szyszką" sprawdzą się w zabytkowych częściach miasta oraz wpiszą się też w krajobraz Parków Kulturowych. Na słupku lub taśmie łączącej należy umieścić tabliczkę z herbem miasta lub herb wycinany.

Zalecane parametry techniczne:

średnica rurki: 50mm, średnica u podstawy: 120mm, wys. 550mm

słupki można łączyć za pomocą prostej taśmy stalowej/płaskownika 45x8mm. Odległości zależnie od terenu od 100-250cm.

konstrukcja: stalowa rura S235JR 48,3*2,6 mm, odlewy z żeliwa szarego – górny – szyszka, dolny - nasada, malowane proszkowo - drobna struktura, RAL6005 lub czarny (przy istniejących elementach tego koloru).

montaż: w fundamentowane (fundament punktowy min 25x25x35 cm, wykonany na miejscu z osadzeniem w gruncie lub jako prefabrykowany z otworem i zalaniem zaprawa cementową)

opcje dodatkowe: występowanie w min. 2 wysokościach

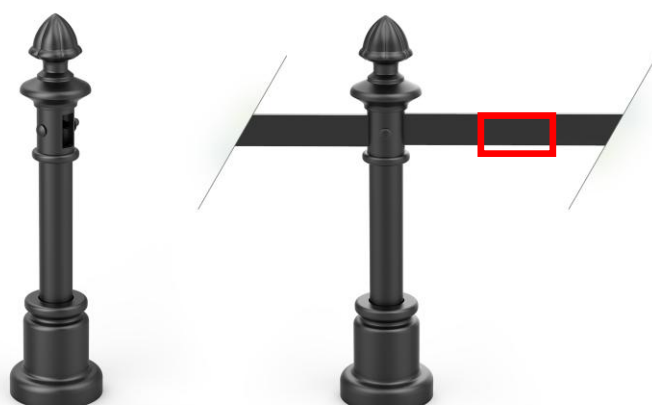

proponowana lokalizacja tabliczki z herbem

zdjęcie poglądowe, zaczerpnięte z katalogu i za zgodą firmy ZANO Mirosław Zarotyński

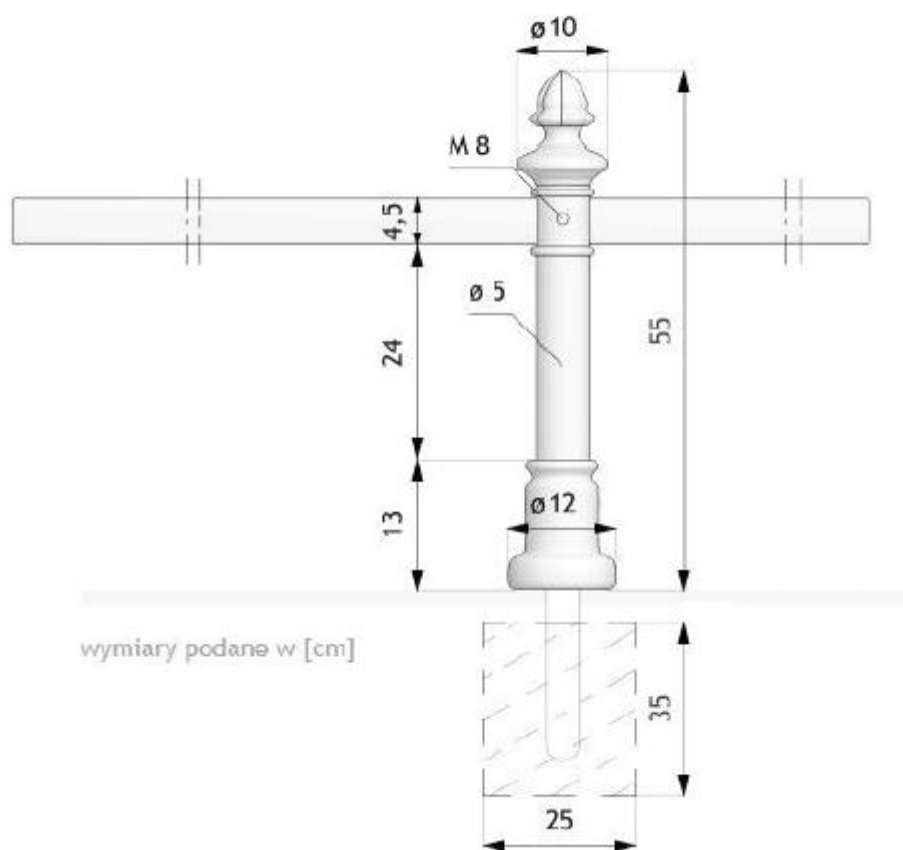

PODWÓJNY SŁUPEK ODGRADZAJĄCY

SO-04

T

*lokalizacja: zabytkowe części miasta, Parki
Kulturowe*

Proste słupki o klasycznej formie zakończone ozdobną "szyszką" sprawdzą się w zabytkowych częściach miasta oraz wpiszą się też w krajobraz Parków Kulturowych. Na słupku lub taśmie łączącej należy umieścić tabliczkę z herbem miasta lub herb wycinany.

Zalecane parametry techniczne:

średnica rurki: 50mm, średnica u podstawy: 120mm, wys. 1000mm

słupki można łączyć za pomocą prostej taśmy stalowej/płaskownika 45x8mm. Odległości zależnie od terenu od 100-250cm.

konstrukcja: stalowa rura S235JR 48,3*2,6 mm, odlewy z żeliwa szarego – górny – szyszka z otworem mocowania taśmy górnej, dolny – nasada ruchoma, uchwyt taśmy dolnej – obejma z blachy stalowej 45*2 mm, całość malowana proszkowo - zielony mat RAL6005 lub czarny (przy istniejących elementach tego koloru).

montaż: w fundamentowane (fundament punktowy min 30x30x80cm, wykonany na miejscu z osadzeniem w gruncie lub jako prefabrykowany z otworem i zalaniem zaprawą cementową)

opcje dodatkowe: możliwość montażu 2 rzędów listwy na wyższym słupku, występowanie w min. 2 wysokościach

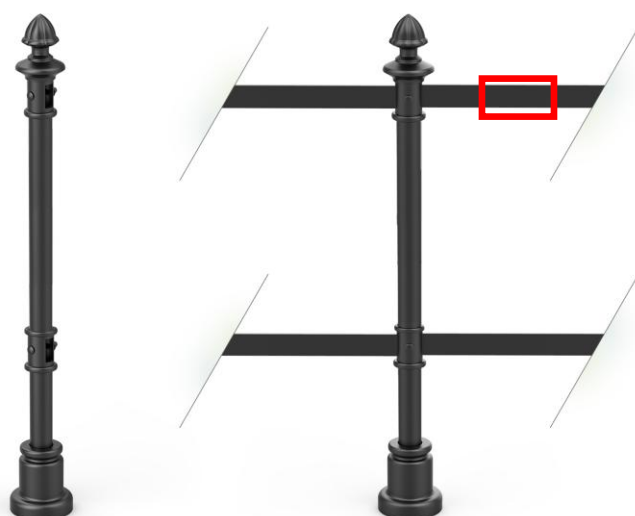

proponowana lokalizacja tabliczki z herbem

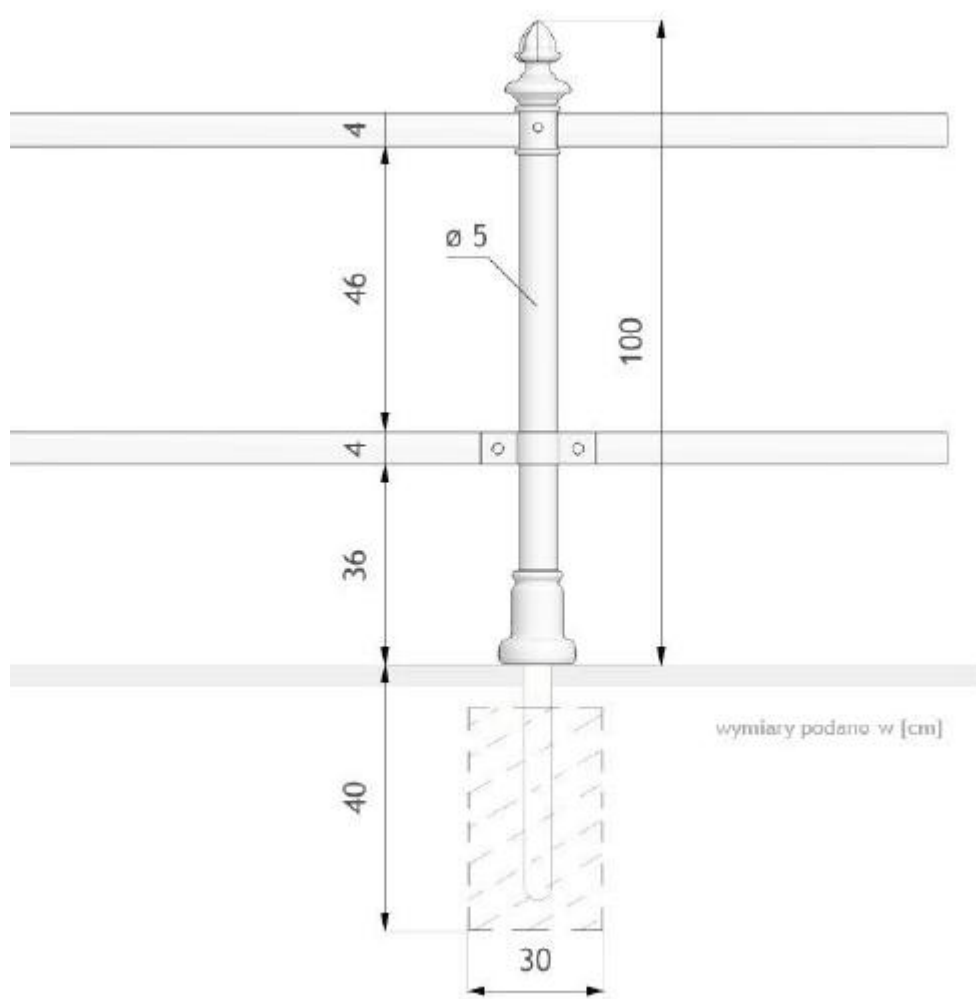

OZ - OZNACZENIE MEBLI

Słupki odgradzające są prostym elementem spotykanym w każdej przestrzeni. Dzięki swojej uniwersalności można stosować je pojedynczo lub łączyć za pomocą sztywnej taśmy/listwy tworząc bariery i wygradzając przestrzeń.

Elementy powinny być malowane proszkowo - drobna struktura, kolor RAL6005 zielony mat lub czarny zależnie od lokalizacji i istniejących już elementów małej architektury. Na słupku lub taśmie łączącej należy umieścić tabliczkę z herbem miasta lub herb wycinany.

TABLICZKI DO PRZYKRĘCENIA		OZ-01
N/T	<i>lokalizacja: wszystkie lokalizacje</i>	

Proste tabliczki ze stali nierdzewnej z herbem miasta, będą dobrze widoczne i trwałe. W przypadku zmiany na logo lub inną grafikę nie będzie konieczności niszczenia elementu do którego została przykręcona.

Zalecane parametry techniczne:

Zalecana maksymalna wysokość tabliczki:

dla ławek nowoczesnych: 6 cm

dla ławek tradycyjnych: 10 cm

Każdorazowo wielkość tabliczki należy omówić z producentem i dostosować do elementu małej architektury na którym będzie montowana.

Należy zachować wytyczne z SIW Miasta Krakowa

Proponuje się, aby tabliczka miała kształt kwadratu.

materiał: stal nierdzewna odporna na kwasy, wysokie temperatury oraz niesprzyjające warunki pogodowe, np. typu 316L / SIS 2348, minimalna gr. 0,8-1mm.

montaż: Tabliczka powinna mieć dziurki do montażu za pomocą śrub (min. 2 otwory).

Wybór wzoru herbu zależy od techniki wykonania: do grawera należy wybrać herb konturowy. Przy innej technice należy wybrać herb jednobarwny.

Zalecamy wykonanie grawera laserowo.

Herb konturowany

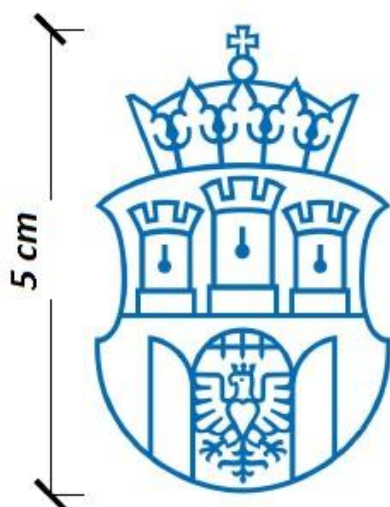

Herb jednobarwny



HERB TŁOCZONY

N

*lokalizacja: nowsze części miasta oraz okolice
nowopowstałych budynków, Parki Kulturowe*

OZ-02

W przypadku ławek nowoczesnych, których konstrukcja wykonana jest z odlewu aluminiowego istnieje możliwość wytłoczenia herbu miasta. Wytłoczenie to spersonalizuje produkt, ale jest delikatne i nie rzuca się w oczy.

Zalecane parametry techniczne:

Wielkość tłoczenia należy dostosować do elementu małej architektury na którym będzie wykonane. Szczegóły należy ustalić z Zamawiającym i Producentem.

Należy wybrać jeden element na którym umieścimy tłoczenie - noga lub podłokietnik.



zdjęcie poglądowe próbných odlewów, za zgodą firmy Puczyński - Mała Architektura

IV SPIS ZDJĘĆ, GRAFIK I RYSUNKÓW

Prezentowane w katalogu elementy małej architektury są chronione prawem autorskim i pozostają własnością intelektualną producentów i projektantów:

Firma ZANO Mirosław Zarotyński:

1. Ławka Plantowa 02.071
2. Ławka Plantowa 02.071.1
3. Taśma odgradzająca Solo Dual 01.069
4. Słupek Solo 01.053
5. Słupek Dual 01.054
6. Kosz Tino 03.034
7. Kosz Revo 03.038
8. Stojak rowerowy Old Town 05.054
9. Stojak rowerowy Decora 05.050

Firma MAP DESIGN:

1. ławka z oparciem - kolekcja #krakowska (numer katalogowy: 22-04-20)
2. ławka z oparciem, dostępność + - kolekcja #krakowska (numer katalogowy: 22-04-20_10)
3. ławka z oparciem bez podłokietników - kolekcja #krakowska (numer katalogowy: 22-04-20_01)
4. ława - kolekcja #krakowska (numer katalogowy: 22-02-21)
5. ława / ławka modułowa – kolekcja #krakowska (numer katalogowy: 26-04-17)
6. słupek wys. 1 m z podwójną taśmą odgradzającą – kolekcja #krakowska (numer katalogowy: 26-08-04)
7. słupek wys. 0,55 m z pojedynczą taśmą odgradzającą - kolekcja #krakowska (numer katalogowy: 26-08-04_01)
8. słupek odgradzający (pojedynczy bollard) - kolekcja #krakowska (numer katalogowy: 26-08-04_02)

Firma PUCZYŃSKI - MAŁA ARCHITEKTURA Mariusz Puczyński:

1. ława / ławka modułowa – kolekcja #krakowska (numer katalogowy: 26-04-17)
2. słupek wys. 1 m z podwójną taśmą odgradzającą – kolekcja #krakowska (numer katalogowy: 26-08-04)
3. słupek wys. 0,55 m z pojedynczą taśmą odgradzającą - kolekcja #krakowska (numer katalogowy: 26-08-04_01)
4. słupek odgradzający (pojedynczy bollard) - kolekcja #krakowska (numer katalogowy: 26-08-04_02)
5. kosz 18-07-25
6. kosz 19-07-13
7. kosz 20-07-30_09 (segregacja pełna (5 frakcji) z torebkami na psie odchody)
8. parking rowerowy 20-11-10
9. kosz 25-07-03
10. kosz 25-07-03_01 (segregacja pełna)
11. kosz 26-07-08
12. zdjęcie próbnego odlewu